

# PARTS EUROPE<sup>®</sup> *Magazine*

INVERNO 2022 ★ VOL. 13, N. 1



2022

**FATBOOK**

LA MOTO DI COPERTINA

LA PERFORMANCE BAGGER ANCORA PIÙ POTENTE

2022/2023

**OLDBOOK** LA MOTO DI COPERTINA

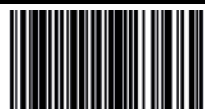

9901-3073

- ★ Novità dal settore
- ★ Aggiornamenti dal MXGP
- ★ Report sull'EICMA 2021



# RANGE *UPTAKE*

*DUAL SPORT HELMET*



**Z1R**<sup>®</sup>  
Z1R.COM



# HELMET FEATURES:



POLYCARBONATE  
MOLDED SHELL



MOISTURE  
WICKING LINER



DROP DOWN  
SUN VISOR



DUAL DENSITY  
EPS LINER



DOT & ECE  
APPROVED 22.05

AVAILABLE IN SIZES XS-2X

PARTS  
UNLIMITED  
PARTS  
CANADA  
PARTS  
EUROPE  
PARTSEUROPE.EU



—  
UPTAKE HI-VIZ



—  
UPTAKE WHITE



—  
UPTAKE RED



Inverno 2022 ★ Vol. 13, n. 1

**Editore/Capo redattore:** Don Emde · don@emdebooks.com

**Redattore:** Dennis Johnson · dennis@emdebooks.com

**Direttore artistico:** Morgan Williams

**Responsabile di produzione:** Jen Rose · jen@emdebooks.com

**Revisore:** Tracy Emde

**Webmaster:** Jeff Emde

**Assistente alla progettazione:** Kristina Nystul Breux

**Collaboratori di redazione:** Kevin Bailey, Trisha Cole, Beth Dolgner, Don Emde, Dain Gingerelli, Ari Henning, Glenn Hansen, Dennis Johnson, Laura Keren, Joe Kress

**Fotografi collaboratori:** Laura Keren, Horst Rösler, Grant Strogatz/@grantstrogatz

**Ai nostri lettori:** Lo spazio editoriale di questa pubblicazione è offerto su base "pubblicitaria". Anche se facciamo del nostro meglio per verificare i fatti, i nostri lettori dovrebbero essere consapevoli che la responsabilità per l'accuratezza spetta ai produttori, ai fornitori o agli sponsor che ci hanno fornito le informazioni - L'editore.

**Parts Europe Magazine** è pubblicato da Don Emde Inc., PO Box 6118, Laguna Niguel, CA 92607 USA. Copyright © 2022 di Don Emde Inc. Tutti i diritti riservati. Nessuna parte di questa pubblicazione può essere riprodotta o trasmessa in qualsiasi forma o con qualsiasi mezzo, elettronico o meccanico, inclusa la fotocopiatura, la registrazione o qualsiasi sistema di memorizzazione o recupero delle informazioni senza il permesso dell'editore. Don Emde Inc. non si assume alcuna responsabilità relativamente a qualsiasi materiale pubblicato sulla presente rivista. Tutte le dichiarazioni e le informazioni sono di responsabilità degli autori e degli sponsor.



**Ufficio editoriale:**

PO Box 6118, Laguna Niguel, CA 92607 USA

Tel: +1 949 632 4668

Web: www.partsmagazineonline.com

**NOTA BENE:** I codici articolo presenti all'interno della rivista sono singoli esempi dei codici articolo disponibili. Cliccare sui link dei codici articolo per visualizzare l'elenco completo delle seguenti informazioni: codici articolo, applicazioni, colori e misure disponibili. In alternativa, contattare il proprio rappresentante Parts Europe.

**RIVENDITORI!** Registratevi oggi stesso come rivenditori Parts Europe e potrete comodamente ordinare 24 ore su 24 e 7 giorni su 7 all'indirizzo: [www.partseurope.eu](http://www.partseurope.eu) oppure chiamando il numero: +49 6501 96 95 0

# PARTS EUROPE

Parts Europe GmbH  
Conrad-Röntgen-Strasse 2  
54332 Wasserliesch/Trier Germania

**Informazioni generali:**

Tel: +49 (0) 6501 / 96 95 0

E-mail: [info@partseurope.eu](mailto:info@partseurope.eu)

**Informazioni di vendita:**

Tel: +49 (0) 6501 / 96 95 2000

Fax: +49 (0) 6501 / 96 95 2650

E-mail: [sales@partseurope.eu](mailto:sales@partseurope.eu) Sito internet: [www.partseurope.eu](http://www.partseurope.eu)



### IN COPERTINA

- » 28 **2022 FatBook** La moto di copertina – Custom Blue: La Performance Bagger ancora più potente



### SEZIONI

- » 6 **Introduzione**  
» 10 **Notizie ed eventi**  
» 79 **Sezione ricambi**

### SERVIZIO SPECIALE

- » 32 **Presentazione del nuovo presidente della LeMans Corporation: Paul Langley**  
» 34 **2022/2023 OldBook** La moto di copertina: 1967 Harley-Davidson FL Refresh  
» 48 **HeinzBikes Custom:** Il carbonio incontra le Clubstyle

### VETRINA PRODOTTI

- » 38 **Barnett**  
» 40 **Michelin**  
» 44 **THOR**  
» 46 **HeinzBikes**  
» 50 **J.W. Speaker**  
» 52 **ICON**  
» 54 **LA Choppers**  
» 56 **Dunlop**  
» 60 **Moose Racing**  
» 62 **OptiMate**  
» 64 **Vertex Pistons**  
» 66 **Alpinestars MX**  
» 67 **Alpinestars Road**  
» 68 **Wössner**  
» 70 **Z1R**  
» 71 **Hyperpro**  
» 72 **Guarnizioni Cometic**  
» 73 **Prodotti a marchio Drag Specialties**  
» 74 **Moose Utility Division**  
» 75 **WRP**  
» 76 **Müller**  
» 77 **PSR**  
» 78 **Vance & Hines**





**PARTS  
EUROPE**

**YOU WANT  
A JOB THAT IS  
PERFECT  
FOR YOU?**

■ Daniel Steuer – Sales Agent since 2014

- **YOU** are all fired up about motorsports and you want to work in a multinational team within the Powersports Industry?
- **YOU** are a team player since only in a team you are able to fully exploit your talents and also go full throttle on the job?

**Then join our TEAM as:**

- **Customer Service and Sales Agent France\***
- **Sales Representative Switzerland\***
- **Product Information Administrator\***
- **Social Media Coordinator\***
- **Purchasing Assistant\***

You can find more information about these positions on our job page.

\* We value diversity and therefore, we are happy to receive applications – regardless of gender, nationality, ethnic or social background, religion/ ideology, disability, age or sexual identity you might have.

**WE  
SUPPORT  
THE SPORT®**

**Parts Europe GmbH**  
Conrad-Röntgen-Straße 2  
54332 Wasserliesch/Trier (Germany)  
Web: [www.partseurope.eu](http://www.partseurope.eu)  
E-mail: [career@partseurope.eu](mailto:career@partseurope.eu)



# Benvenuto 2022!

di Don Emde

**C**on questo numero, iniziamo il nostro 13° anno di pubblicazione di *Parts Europe Magazine*. Da quel primo numero del 2010, ci siamo divertiti a portarvi le notizie sul team di Parts Europe in continua crescita, su progetti, nuove tecnologie, vittorie nelle corse e, naturalmente, sui molti ottimi prodotti che trovate nei cataloghi di Parts Europe.

Come facciamo con ogni numero, viene presentato in modo approfondito uno dei marchi più importanti e per questo numero abbiamo scelto Drag Specialties, che trovate sia nel *FatBook 2022* per i motociclisti moderni che nell'*OldBook 2022/2023* per coloro che guidano moto d'epoca.

Per i motociclisti che possiedono i modelli classici, la storia della moto di copertina del nuovo *OldBook Drag Specialties* sarà un piacere per i loro occhi. La copertina di quest'anno presenta una Harley FL del 1967 che è stata fatta "rinascere" e personalizzata da Mark Shadley, un costruttore di custom e rivenditore Drag Specialties di Whitman, Massachusetts. A partire da pagina 34, potete leggere tutto sui molti aggiornamenti intelligenti che Mark ha fatto per dare nuova vita a una "vecchia gloria". Ha iniziato equipaggiando il motore con cilindri S&S e le modifiche necessarie per portarlo a 93 pollici cubici. Ha continuato l'aggiornamento con un nuovo sistema di lubrificazione, un'accensione elettronica e una trasmissione Andrews, e queste sono solo le modifiche al motore!



La storia dietro alla moto di copertina del *FatBook 2022* inizia a pagina 28. Questa spettacolare custom è stata realizzata da Dave Dupor, un rivenditore Drag Specialties con sede a Lake Villa, a nord di Chicago, Illinois. Dave è partito da una Harley-Davidson Road Glide del 2018 e il suo ultimo catalogo *FatBook*. Quando ha finito, ha ottenuto l'aspetto allungato, con la ruota anteriore larga, che i suoi clienti ultimamente chiedono con "tutto ciò che ci si aspetta da una Bagger completamente custom" e da una Performance Bagger da competizione". Scoprite di più su questa moto a partire da pagina 28.

Come in ogni numero, ci sono sempre più notizie e nuovi prodotti da trovare e vi invitiamo a leggerli tutti e ad essere pronti per la stagione motociclistica 2022. ■

Ride Safe!



Editore/Capo redattore





# THE ROAD IS YOURS. JUST RIDE!



## THE NEW ROADSMART IV. EVEN STRONGER FOR LONGER.

With the new **RoadSmart IV**, the road is yours – so you're free to just keep on touring. The optimised tread pattern and advanced compounds help you command the road with confidence, even in the wet. Ride stronger, ride longer.

 **DUNLOP**

**ROADSMART IV**

Follow us...  /dunlopmoto  @dunlopmoto  @dunlopmoto

Find out more  
or go to [dunlop.eu](http://dunlop.eu)







**IMPROVE YOUR RIDE WITH  
MORE STORAGE CAPACITY.**

# THE INSTANT



**TACTICAL LUGGAGE**  
RAIN COVER  
\*INCLUDED



**3515-0198**  
R1300LXE TACTICAL



**3515-0197**  
TR3300DE TACTICAL



**3515-0199**  
TR2300DE TACTICAL



**3516-0271**  
TS1450R TACTICAL





# T UPGRADE!

*TRUSTED SOLUTIONS SINCE 1987.*



**3516-0272**  
TS1620R TACTICAL



**3516-0270**  
TS3200DE TACTICAL



**3515-0202**  
BR3400 TACTICAL



**3501-1364**  
BR4100 TACTICAL



**3515-0200**  
S3500 TACTICAL



## Abu Dhabi Desert Challenge

**VAN BEVEREN VINCE LA TAPPA FINALE**

*Immagini per gentile concessione di GASGAS*

**C**oncludendo una prestazione davvero eccellente all'Abu Dhabi Desert Challenge, il pilota della THOR/Yamaha Adrien Van Beveren ha completato l'evento di cinque giorni a novembre con una vittoria nella quinta e ultima tappa.

Con tre vittorie di tappa su cinque, il francese era in lizza per la vittoria finale dal primo giorno, e alla fine ha ottenuto un'impressionante secondo posto. Questi risultati collocano Van Beveren al secondo posto nel Campionato del Mondo FIM Cross Country.

La quinta tappa dell'Abu Dhabi Desert Challenge è stata la più breve dell'evento con 21.692 chilometri, ma fino al traguardo ha dato del filo da torcere. Con un terreno insidioso che ha richiesto pazienza e una navigazione precisa fin dall'inizio, tutti e tre i corridori del team si sono goduti la sfida prima di arrivare sul traguardo di Al Fathiyeh.

"Vincere l'ultima tappa dopo, e finire secondo in questo rally, rappresenta un'enorme soddisfazione per me. L'ultima tappa è stata davvero difficile fin dall'inizio, ed è stata resa ancora più impegnativa dall'averla condotta in testa, quindi guidato con un po' con cautela, ma alla fine ha pagato", ha dichiarato Van Beveren. "Per tutto l'anno ho cercato di restare sempre



costante e concentrato per finire ogni tappa e anche questo rally non è stato diverso".

Il rally ha concluso la stagione, dopo di che Van Beveren ha messo gli occhi sul Rally Dakar, che ha preso il via all'inizio di questo mese ■



### ABU DHABI DESERT CHALLENGE 2021

#### Classifica provvisoria alla tappa 5

1. Adrien Van Beveren (Yamaha)	2:32:06
2. Matthias Walkner (KTM)	2:33:20 + 0:01:14
3. Ross Branch (Yamaha)	2:36:07 + 0:04:01
4. Andrew Short (Yamaha)	2:36:48 + 0:04:42
5. Joaquim Rodrigues (Hero)	2:40:13 + 0:08:07
6. Konrad Dabrowski (KTM)	2:46:22 + 0:14:16

### ABU DHABI DESERT CHALLENGE 2021

#### Classifica generale provvisoria (dopo la tappa 5)

1. Matthias Walkner (KTM)	17:38:40
2. Adrien Van Beveren (Yamaha)	17:43:12 + 0:04:32
3. Joaquim Rodrigues (Hero)	18:14:06 + 0:35:26
4. Aaron Mare (KTM)	19:38:35 + 1:59:55
5. Konrad Dabrowski (KTM)	20:29:01 + 2:50:21
6. Mohammed Al Balooshi (KTM)	20:40:48 + 3:02:08



# RACE LITE

## ALUMINIUM 7075 T6 RACE SPROCKET

Precision CNC machined to JT's uncompromising standards from certified 7075-T6 Ergal aviation grade aluminium alloy, the JT RaceLite sprocket range is designed and engineered to withstand extreme pro-race conditions, providing maximum strength and durability at minimum weight.

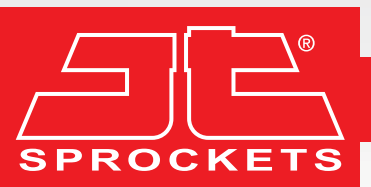

JT POWERTRANSFER®

[www.jtsprockets.com](http://www.jtsprockets.com)

JT Sprockets is a product of Bike Alert plc





Spring is here and so are those electrical upgrades and repairs.



*We make it easy for you to do it right!*

These are the only two names you need to remember when it comes to working on your ride. NAMZ & Badlands have all the electrical supplies and lighting modules you will ever need. Proudly made in the USA, our products are trusted worldwide by the industry's finest. So don't waste your time with anything less than the very best.



NAMZ Custom Cycle Products

**PARTS  
EUROPE**

NAMZ / BADLANDS PRODUCTS & ACCESSORIES ARE AVAILABLE IN THE USA & EUROPE FROM PARTS UNLIMITED, DRAG SPECIALTIES & PARTS EUROPE.

## Successo di SlyFox!

**VERSO IL TITOLO DEL CAMPIONATO BRL**

**P**er il 2021, il fondatore di SlyFox Alex Fox ha portato il suo programma di corse Bagger a un livello superiore, stipulando un accordo a bordo pista con Joe Houpt di Suburban Motors Harley-Davidson, il concessionario di Thiensville, Wisconsin, USA che costruisce molte delle moto Drag Specialties *FatBook*.

L'accordo con Suburban prevedeva che il loro pilota, Benny Carlson, prendesse le redini della SLYGLIDE per le gare della *Bagger Racing League 2021* e Houpt e la sua squadra si sarebbe occupata della meccanica. Hanno vinto la gara Pro Stock Bagger di apertura della stagione a Salt Lake City, Utah, lo scorso giugno.

L'11 dicembre, la BRL ha tenuto il suo secondo e ultimo evento del 2021 al Sonoma Raceway presso la baia di San Francisco nella California del Nord. È stata una grande giornata sia per SlyFox che per Suburban Motors Harley-Davidson, perché Benny Carlson ha vinto le gare ICON Lite Weight e NAMZ Big Twins per Suburban. Ha anche ripetuto il suo successo alla Pro Stock Bagger nello Utah, che ha portato al titolo di campione della stagionale 2021 per Carlson e il team SlyFox di Alex Fox. ■



Foto di Grant Strogatz / @grantstrogatz





# TWO CHAMPIONS

COOPER WEBB | 2021 SUPERCROSS CHAMPION



# ONE BRAKE DISC

2021 MXGP WORLD CHAMPION | JEFFREY HERLINGS



**Flame** | #1 BRAKE DISC IN OFFROAD

**PARTS EUROPE**

Industries finest driveline, braking and control components

## Belt Drives LTD.



Primo and OEM Replacement Clutch Packs



All primary and final drive belts cut on site for a precision fit. Largest selection available.



Record Setting Competitor Clutch



Custom Billet Forward Controls



Billet brakes for SFT Bagger, FXR, Dyna Sportster & Shovel



Largest selection of Belt Drive systems and parts in stock

**PARTS EUROPE**

[beltdrives.com](http://beltdrives.com)



## Parts Europe Virtual: Un'esperienza digitale con turbo

– dal 7 al 9 febbraio 2022

**PARTECIPATE CON PARTS EUROPE A QUESTO EVENTO DEL SETTORE DI TRE GIORNI!**

**L**a pandemia di COVID-19 ha costretto quasi tutti a modificare pesantemente il proprio modo di vivere e lavorare. Negli ultimi due anni, il mondo ha visto chiusure, ritardi nelle spedizioni ed esaurimenti scorte a livelli record. Molte piccole imprese hanno subito un grosso colpo.

Tuttavia, questi tempi difficili hanno anche seminato crescita e innovazione. Come settore, il mercato degli sport motoristici ha sviluppato nuovi strumenti e migliori efficienze. Il futuro del settore sembra più luminoso che mai, e Parts Europe si sta muovendo verso quel futuro con una nuova e super-potente esperienza di un evento virtuale - *Parts Europe Virtual*.





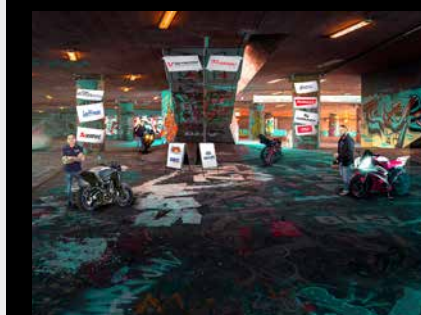

Durante tre giorni ricchi di eventi, i rivenditori di Parts Europe sono invitati a visitare gli stand interattivi di oltre 40 venditori. Sul palco dell'Auditorium, i rivenditori possono partecipare alle discussioni sul settore e alle sessioni di domande e risposte con i protagonisti - disponibili in cinque lingue. I rivenditori possono anche interagire direttamente tra loro e con i loro team di vendita, sia in video che tramite una chat tradotta automaticamente.

Anche se niente può sostituire l'impatto di una vera conversazione faccia a faccia, questa opportunità virtuale è un'occasione unica per un coinvolgimento su scala ancora più estesa. I venditori possono mostrare più prodotti, con più dettagli, e i rivenditori possono imparare e interagire in un ambiente davvero comodo.

Il team di Parts Europe non vede l'ora di riallacciare i rapporti con i suoi rivenditori e di fornire loro un supporto professionale di alto livello.

In *Parts Europe Virtual*, Parts Europe svelerà anche il suo tanto atteso nuovo sito web, e offrirà un notevole super sconto in occasione dell'evento. Lo show virtuale è completamente gratuito e riservato esclusivamente ai rivenditori Parts Europe. ■

» Per ulteriori informazioni, rivolgersi al proprio rappresentante Parts Europe e usare il QR code per prenotare un posto >





## Parts Europe: We support the Sport

### LE AZIONI DIETRO LO SLOGAN

**È** più che uno slogan, l'obiettivo di Parts Europe è far sì che le parole "We support the Sport" (Sosteniamo lo sport) si trasformino in un impegno effettivo. I banner di Parts Europe sono visibili ovunque, dai più grandi eventi motociclistici del mondo alle gare giovanili locali e alle corse dei club regionali. Insieme alle sue società del gruppo - Parts Unlimited e Parts Canada - il perimetro di azione si estende a tutta l'infrastruttura del settore degli sport motoristici.

Ma cosa significa veramente sostenere lo sport? Quali sono le azioni dietro questo impegno e cosa possono aspettarsi ancora i rivenditori e i clienti da Parts Europe in futuro?

### Sostenere i motociclisti e i campioni

Nel corso degli anni, Parts Europe e il suo marchio THOR hanno supportato incredibili piloti campioni come Adrien van Beveren, Antonio Cairoli e Dylan Ferrandis - solo per citarne alcuni. Lavorando così a stretto contatto con questo leggendario marchio di motocross, Parts Europe aiuta a individuare e sponsorizzare corridori di talento ad ogni livello, in tutte le discipline.

In partnership simili con i suoi altri marchi del gruppo, Drag Specialties, ICON, Moose Racing e Moose Utility Division, Parts Europe supporta le carriere e i sogni di stunt rider, piloti di ATV, drag racer, flat tracker e di molti altri tipi di sport motoristici in tutta Europa.

*continua a pagina 18...*



**Il 9 volte campione del mondo FIM Motocross Antonio Cairoli**



**Dylan Ferrandis, Rookie of the Year AMA 450 Supercross 2021 e Campione nazionale AMA 450 Motocross 2021**

**Paolo Galizzi, pilota Yamaha Galizzi Factory Racer, 11 volte campione italiano, campione PDV Under 16 4h**





# Upgrade to Yuasa!



THE WORLD'S LEADING BATTERY MANUFACTURER

## Why settle for good when you can have the best? Upgrade to:

- ✓ A global leader
- ✓ The highest OE quality
- ✓ The widest range
- ✓ Complete support
- ✓ A winning team
- ✓ The best online tools



**YUASA**  
BATTERY

 **JAPANESE**  
OE MANUFACTURER  
FOR OVER 100 YEARS

DISCOVER MORE AT  
[www.yuasa.com](http://www.yuasa.com)

by  **GS YUASA**



...continua da pagina 16

Fiera di Stoccolma  
2019, Svezia



Viva la Moto  
2019, Spagna

## Sostenere le comunità locali

Parts Europe ha rivenditori in oltre 52 paesi e al suo interno sono rappresentate decine di nazionalità. Di conseguenza, ha legami con gare, eventi, club e piloti in tutto il mondo. Per molti eventi, l'azienda invia un team completo per incontrare i rivenditori locali e mostrare i nuovi prodotti di ogni stagione. Costruire queste radici profonde aiuta a sostenere le comunità locali di motociclisti ed è un'opportunità per riunire i mercati.

## Sostenere le nuove generazioni

L'amore per le motociclette e i veicoli degli altri sport motoristici spesso inizia in gioventù, con molti giovani piloti che imparano dai meccanici dell'officina vicino a casa. Questo sviluppo delle competenze e la passione infondono un amore per le macchine eguagliato solo dal brivido dell'adrenalina mentre le si guida.

Parts Europe sostiene i giovani piloti non solo attraverso lo scouting di future stelle, ma anche

promuovendo la connessione tra i giovani piloti e le loro scuderie. Per incoraggiare i rivenditori a dedicare del tempo alla gioventù locale, Parts Europe offre programmi speciali su attrezzature e ricambi per i rivenditori che sostengono giovani piloti e corridori idonei. *(Chiedete al vostro rappresentante per maggiori informazioni!)*



Nohan Beaucart, pilota 65cc, impara a proteggere le sue traiettorie durante l'allenamento in gara.



## Supporto ai rivenditori e ai clienti finali:

Sostenere lo sport significa anche mettere in contatto rivenditori, fornitori e consumatori finali. Parts Europe usa la sua rete e le sue risorse digitali per promuovere i prodotti e portare i clienti finali nei negozi dei suoi rivenditori. I visitatori online del sito web o del blog di PE sono invitati ad andare sulla pagina Parts Europe Dealer Search, che include una mappa interattiva e i dati dei singoli negozi. L'azienda promuove questa ricerca di rivenditori, insieme al suo portafoglio di prodotti, nelle riviste e nei social media.

Guardando al futuro, sono in arrivo anche interessanti sviluppi per il webshop di Parts Europe. Preparatevi a un'esperienza di shopping a misura di cliente, dedicata a portare gli affari nel negozio del rivenditore. Un'anteprima del nuovo webshop è stata svelata all'EICMA, ed è poi stato messo a disposizione di tutti poco dopo.

Parts Europe è un partner commerciale che rispetta i suoi impegni.

Da ogni punto di vista, l'azienda lavora per promuovere il settore e soprattutto, per sostenere i rivenditori nelle loro necessità quotidiane.

Niente dichiarazioni, ma un impegno chiaro: Usa **#WeSupportTheSport** per mostrare a il tuo sostegno agli sport motoristici. ■

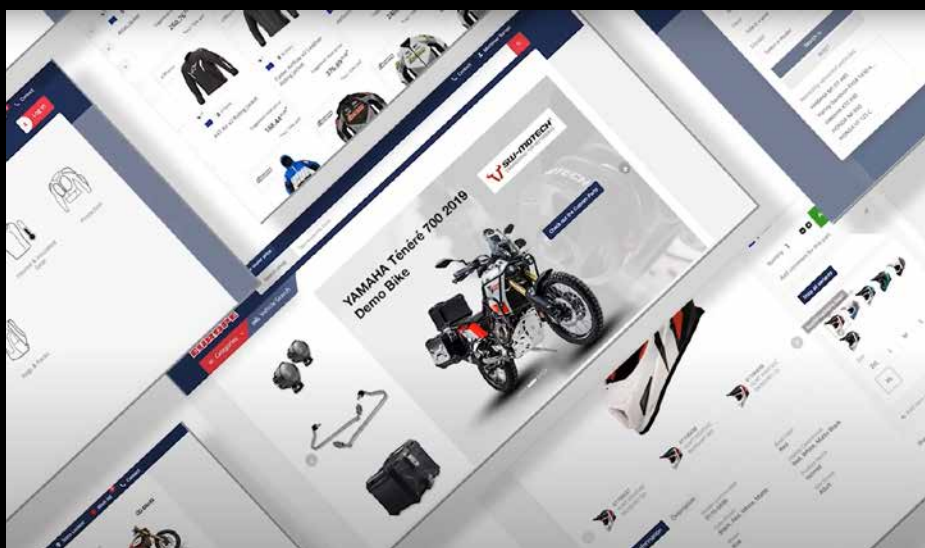

Un'immagine in anteprima del nuovo webshop di Parts Europe.



# BEAT THE DIRT.

Che tu sia un avventuroso appassionato di MX che cerca di spingersi oltre i propri limiti o un campione MXGP professionista, **Geomax MX33** ti consente di mostrare davvero chi è il boss dello sterrato. È il primo pneumatico off-road progettato per fondi morbidi, fangosi e intermedi, con maggiore durata, migliore trazione in derapata e più grip.

**GEOMAX  
MX33**

 **DUNLOP**

dunlop.it





Mathias Bayer, COO (a sinistra) e Hans Lautem, CEO (secondo da destra) che consegnano le *targhe ricordo* a Helga Bödger, Responsabile HR/Legal Manager (seconda da sinistra), Francisco Cipriano, Responsabile Business Systems (al centro) e a Stavros Varelidis, Agente di vendita e Servizio clienti CEE (a destra). (Non presente nella foto: Ramona Gintzel, magazzino)

## Altri dieci anni di eccellenza

### ALCUNI IMPIEGATI DI PARTS EUROPE FESTEGGIANO 10 ANNI DI SERVIZIO!

**P**arts Europe ha celebrato nuovamente gli anniversari di alcuni dipendenti di lunga data con una cerimonia nel mese di novembre in cui quattro dipendenti sono stati premiati per i loro 10 anni di servizio presso l'azienda. (La quarta dipendente, Ramona Gintzel del magazzino, non era disponibile per un commento)

#### Helga Bödger, Responsabile HR/Legale

"Dieci anni e neanche un giorno di noia! A volte la strada è stata un po' accidentata, ma viaggiare in compagnia di colleghi di tante nazionalità e mentalità diverse l'ha resa un'esperienza straordinaria. Lavoro duro, ma anche tanto divertimento e risate. Sono orgoglioso di far parte di ciò che stiamo costruendo qui insieme a colleghi adorabili, amichevoli e solidali".

#### Francisco Cipriano, Responsabile Business Systems

"Un viaggio pieno di sfide, alti e bassi, ma con una sensazione personale di ricevere una ricompensa per ogni obiettivo raggiunto. Dopo 10 anni, mi guardo indietro con orgoglio per ciò che l'azienda ha raggiunto, e fa sentire bene sapere che tutti noi abbiamo contribuito a questo con il nostro lavoro - questa sensazione è semplicemente impagabile".

#### Stavros Varelidis, Agente di vendita e Servizio clienti CEE

"L'Odissea', un viaggio che cambia la vita, che mi sento fortunato di aver vissuto. Ho iniziato come *Straniero in terra straniera* ma dopo 10 anni sono orgoglioso di poter chiamare questo posto casa mia". ■



#### In silent remembrance

of our valued employee and colleague

#### Shafie Nur Ali

who passed away suddenly and unexpectedly on 01 December 2021 at the age of 23, unfortunately much too early.

In the three months that he has worked with us, we have come to know him as a sympathetic, kind and competent colleague. During this time, he earned the unreserved respect and recognition of his superiors and co-workers.

We have lost a good colleague and friend. We will miss him very much.

Management and staff  
**PARTS EUROPE**



#### In silent remembrance

of our valued employee

#### Fausto Pontinha Martins

who passed away suddenly and unexpectedly on 22 November 2021 at the age of 53, unfortunately much too early.

We will all remember him as a sympathetic, kind and competent colleague. Mr Martins was employed in our company for over eight years. During this time, he earned the unreserved respect and recognition of his superiors and co-workers.

We have lost a good colleague and friend. We will miss him very much.



Management and staff  
**PARTS EUROPE**



# OldBook<sup>2022-2023</sup>™ COVER BIKE

**1967 H-D FL CUSTOMIZED BY SHADLEY BROS.**



**ANDREWS:** 4-Speed Gear Set, 2.8 Ohm Coil

**CYCLESMTIHNS:** Banana Board Floorboards, Shifter Peg, Brake Pedal Cover, Footpegs

**DRAG SPECIALTIES:** 40 Spoke Chrome Rear Rim & Spoke Set, Kickstand Kit, Skid Plate, Transmission Sprocket, Clutch Plate Kit, O-Ring Chain, Forged Kicker Arm & Return Spring, Fat Bob-Style Gas Tank, Vented & Non-Vented Gas Caps, Coil Cover, Bobber LED Taillight, Vintage Grips

**DRAG SPECIALTIES SEATS:** Customized Spoon Seat

**GMA:** Millenium Front Brake Calipers, Brake Master Cylinder Assembly, Mechanical Clutch Assembly

**JIM'S MACHINE:** 4-Speed Transmission Rebuild Kit

**JOKER MACHINE:** View Tech VII Mirrors, Fork Mount Marker Lights

**KLOCK WERKS:** WFB Benchmark Rear Fender, Frenched-in License Plate Frame

**METZELER:** Cruistec Front & Rear Tires

**PAUGHCO:** Transmission Mounting Plate, Customized Staggered Exhaust w/ Tapered Mufflers, Teardrop Air Cleaner Assembly

**PROGRESSIVE SUSPENSION:** 444 Series Chrome Shocks

**S&S:** Roller Rocker Arms, Super Stock Cylinder Head Kit, Billet Oil Pump, Accelerator Pump, Insulator Block, Intake Manifold Clamps

**TERRY COMPONENTS:** 1.4KW Starter

Check out more details on this bike at various rallies and events throughout the year; or go to [dragspecialties.com/bike-builds](https://dragspecialties.com/bike-builds) to view the complete parts list.

**PARTS  
EUROPE**

[partseurope.eu](https://partseurope.eu)

FROM OUR GARAGE TO YOURS  
**DRAG  
Specialties**

[dragspecialties.eu](https://dragspecialties.eu)



## Make It Your Ride Vincitore estratto

**O**ltre a fungere da momento di incontro per tutto il settore degli sport motoristici, il salone EICMA 2021 è stato anche il luogo in cui è stato estratto il vincitore della lotteria Parts Europe/Michelin *Make It Your Ride*.

L'orgoglioso nuovo proprietario della Royal Enfield Interceptor 650 è Rui Manuel Freitas Gouveia di Santa Cruz-Madeira, Portogallo.

L'orgoglioso nuovo proprietario della Royal Enfield Interceptor 650 è Rui Manuel Freitas Gouveia di Santa Cruz-Madeira, Portogallo grazie alla lotteria organizzata da Parts Europe e Michelin *Make It Your Ride*.





Costruita nel 2020 e resa ancora più affascinante dal nostro rivenditore SK-Bikes GmbH di Bad Kreuznach, Germania, sua Bellezza Reale è arrivata nella sua nuova casa a dicembre.

Parts Europe e Michelin hanno creato il concorso insieme e sono stati supportati da numerosi altri partner di Parts Europe nel processo. Inoltre il motociclista portoghese vincitore della lotteria non solo si porta a casa una nuova moto custom, ma anche una dotazione di parti da alcuni dei marchi più popolari di Parts Europe.

L'assortimento comprende gli pneumatici Michelin Road Classic, un sistema di scarico S&S Cycle Qualifier 2:1, eleganti

accessori di C-Racer, belle e pratiche valigie di SW-Motech, nonché articoli per il comfort e lo stile da Biltwell, Flösser, KOSO, OneDesign, Parts Europe, Tecmate e YSS.

La seconda Royal Enfield progettata e costruita in collaborazione con il team EifelTec sarà messa in palio durante il tradeshow virtuale di Parts Europe dal 7 al 9 febbraio - *Parts Europe Virtual*. È possibile registrarsi per vincere usando il codice QR su questa pagina. Seguite l'evento per scoprire chi sarà il fortunato vincitore! ■



ALL  
CONQUER  
CONDITIONS.



Non importa la strada, qualunque sia il meteo: Dunlop **Mutant** ti copre le spalle. Il primo pneumatico crossover al mondo vanta una maneggevolezza hypersport, la migliore aderenza sul bagnato e un'eccezionale resa chilometrica. La tecnologia M+S di **Mutant** ti dà la sicurezza di guidare e dominare tutte le condizioni.

MUTANT



dunlop.it



## Bentornata!

**L'EICMA TORNA A MILANO - DAL 25 AL 28 NOVEMBRE 2021**

**D**opo che la pandemia nel 2020 ha costretto alla sospensione del più importante evento commerciale del settore degli sport motoristici, quest'anno la 78ma *Esposizione Internazionale Ciclo Motociclo e Accessori* - il Salone EICMA - è tornato a Milano e ha riunito più oltre 340.000 appassionati delle due ruote.

A causa dei requisiti speciali ancora in vigore per il Coronavirus, lo show di quest'anno è stato per molti aspetti una versione ridotta del tradizionale show di sei giorni che si teneva a novembre. Questo approccio ridimensionato è stato applicato anche allo stand di Parts Europe, che questa volta era l'80% più piccolo in termini di metri quadrati rispetto a due anni fa.

Quest'anno Parts Europe ha rinunciato a collocare i co-espositori all'interno dello stand per mantenere il numero di persone nello stand al di sotto del massimo prescritto di 50. Gli organizzatori dell'EICMA negli unici cinque padiglioni espositivi, hanno esteso l'area dell'evento alle aree esterne, dove, tra mostre, gare, esibizioni e possibilità di test-ride, è stata commemorata anche la carriera della leggenda italiana della MotoGP, Valentino Rossi.

Certo, questi requisiti possono aver limitato l'affluenza, ma non hanno frenato l'entusiasmo degli spettatori. "Alla fine, è stata la passione a vincere; il grande desiderio del pubblico di vivere l'evento in presenza, la determinazione degli espositori e il desiderio del commercio di tornare a fare affari di persona", ha scritto l'ufficio stampa di EICMA in un comunicato dopo l'evento.

Il team Parts Europe ha anche organizzato una sessione di autografi con il pilota THOR e nove volte campione MXGP Antonio Cairoli, che ha anche annunciato la fine della sua carriera attiva quest'anno. Centinaia di fan sono venuti allo stand di Parts Europe giovedì per ottenere poster e foto autografati con il loro idolo.

Venerdì, Parts Europe ha proseguito con i suoi eventi invitando i piloti THOR/KTM Mattia Guadagnini e Jorge Prado a un Meet & Greet con i loro fan, che hanno dimostrato grande entusiasmo di essere così vicini ai grandi della MXGP.

C'era anche qualcosa di speciale da vedere davanti al Padiglione 22, dove si trovava lo stand di Parts Europe: lo stuntman ICON Lee Bowers ha mostrato al pubblico entusiasta le sue folli acro-





bazie nell'area di prova di Royal Enfield. Sempre nel padiglione, l'esposizione di abbigliamento ICON e i suoi leggendari disegni di caschi hanno attirato l'attenzione di rivenditori, altri espositori e rappresentanti della stampa di tutta Europa.

Con molti concessionari Parts Europe impossibilitati a partecipare all'EICMA a causa di restrizioni nei loro rispettivi paesi d'origine, Parts Europe ha offerto il programma di vendita EICMA non solo ai concessionari presso lo stand, ma anche agli ordini online.

"Alcuni dei nostri rivenditori hanno approfittato di rinfreschi e conversazioni personali con il nostro piccolo team in loco, il che ci ha reso molto felici", ha detto il responsabile delle vendite di Parts Europe Xavier Williart. "E per questo, vorremmo anche estendere i nostri più sentiti ringraziamenti a tutti i nostri partner, rivenditori e al nostro fantastico team, tutti insieme hanno reso l'evento così speciale!"

Parts Europe non vede l'ora di ritrovare tutti a Milano per l'EICMA 2022, dall'8 al 13 novembre. ■





MOOSERACING.COM | MOOSEUTILITIES.COM

FOLDING WINDSHIELD  
LOWER DOOR INSERTS  
SPARE TIRE CARRIER  
REAR VIEW MIRROR  
4 POINT HARNESS  
WHEEL SPACERS  
SIDE MIRRORS  
BUCKET SEATS  
HEADLIGHTS  
DOOR BAGS  
LIGHT BAR  
NERFBARS  
ROOF



PARTSEUROPE.EU

**PARTS PARTS PARTS**  
UNLIMITED CANADA EUROPE



# UTV ACCESSORIES

**MOOSE**  
RACING®

**MOOSE**  
UTILITY DIVISION®



+INSURGENT TIRE  
+399X WHEEL



LA MOTO DI COPERTINA **FATBOOK 2022** PERSONALIZZATA DA DD CUSTOM CYCLE

La moto *FatBook 2022* ha tutte le carte in regola. Lunga e bassa, è una full-custom con un grande pneumatico anteriore. È anche una performer pronta per le competizioni con mega polli di potenza... e che dire di quella colorazione Voodoo Blue?



## CUSTOM BLUE

LA PERFORMANCE BAGGER ANCORA PIÙ POTENTE

LA MOTO DI COPERTINA DEL **FATBOOK 2022**

**Q**uesta moto ha un look deciso e aggressivo. Ha le spalle larghe, come un pitbull". Vedendola di fronte, diamo ragione a Dave Dupor. Ma la Road Glide 2018 che è stata realizzata da DD Custom Cycle di Lake Villa, Illinois, ha molto di più di questo.

"Volevo provare qualcosa che non avevo ancora visto fare", dice. "Volevo mettere insieme quel look da duro con la lunga, bassa e larga ruota anteriore che è così popolare adesso", sottolinea Dupor. Ha quindi combinato questi elementi con tutto

ciò che ci si aspetta da una Bagger completamente custom" e da una Performance Bagger pronta per le competizioni". Questa creazione in Porsche Voodoo Blue realizza tutto questo. È lunga, è bassa, è larga, ha un motore e una catena cinematica molto potenti ed è una vera full-custom. Ha davvero tutto.

Ha anche il posto di "Moto di copertina" sul nuovo *FatBook 2022* che dovrebbe essere nelle vostre mani a breve, se non lo è già. Ed ecco il punto: per quanto stupefacente e forse anche innovativa sia questa Road Glide, è una vera e propria moto





Dave Dupor, ben noto per le sue Bagger uniche, si è attenuto al catalogo Drag Specialties per questa realizzazione. Con pochissime eccezioni, ogni componente di questa Road Glide 2018 è presente con il suo numero di articolo sul *FatBook*.



*FatBook*. Per la maggior parte, è stata realizzata utilizzando componenti e accessori direttamente dal catalogo Drag Specialties.

Dave Dupor, ben noto per i suoi capolavori Bagger custom, vincitore di numerosi premi e apparso spesso su riviste, con parti fabbricate una tantum, ammette di essersi dovuto trattenere da come normalmente costruisce un custom da zero. L'obiettivo finale, dopo tutto, era una moto fatta con parti che chiunque poteva trovare sul *FatBook*. E con pochissime eccezioni - stampaggio personalizzato di una nuova mascherina per i fanali e prese d'aria laterali smerlate nella carenatura OEM Road Glide, per esempio - quasi tutto ciò che si vede qui si trova sul catalogo Drag Specialties con il proprio numero di articolo, ed è un'installazione diretta.

Limitarsi a usare componenti di *FatBook* non ha voluto dire che Dave Dupor ha limitato la quantità di fantasia e impegno che sono andati nella sua realizzazione, e tutto è iniziato smontando l'Harley lasciando solo il telaio nudo. È ferma convinzione di



Le parti in evidenza in oro anodizzato, visibili qui sul manubrio di Trask Performance e sulla pompa freno/leva di Performance Machine, aggiungono un tocco particolare. È ovunque, dal forcellone alla catena, dai poggiatesta alla colorazione.





Il serbatoio allungato Yaffe Razor Back abbinato a una sella Drag Specialties e borse CVO che fiancheggiano un parafango frenched Klock Werks creano un profilo fluido e completamente personalizzato.

Dupor che una vera custom richieda assolutamente un telaio colorato. Per un moto DD Custom questo è un dato di fatto. E in secondo luogo, il volume di nuove parti e assemblaggi che la Road Glide avrebbe ricevuto ha praticamente richiesto una ricostruzione da zero. Un sacco di lavoro? Assolutamente, ma ne è valsa la pena.

Iniziando con il telaio e il propulsore, Dupor ha aggiunto un kit con forcellone in alluminio billet anodizzato oro Trask Performance, iniziando un tema che sarebbe continuato con componenti anodizzati oro ovunque. Le ruote Performance Machine Revolution, 18 x 5,5 con Pirelli Night Dragon 180/55B-18s sono state scelte sia davanti che dietro per consolidare il tema delle ruote grandi. Il tutto è sospeso con un kit Legend Air-A al posteriore e una delle configurazioni DD Custom di Dupor per l'anteriore, un sistema in grado di appoggiare la moto su un cavalletto centrale azionato elettricamente per la "modalità spettacolo" e poi pompare fino alla piena escursione della sospensione per l'azione su strada.

Il motore inserito in tutto questo ha ricevuto un pacchetto completo S&S Cycle \*124-pollici, ed è aumentato con una grande camma, molto lavoro sulla testa e termina con uno scarico \*Trask Performance in acciaio inossidabile Big Sexy 2-in-1, una configurazione che rispetta tutti i requisiti delle performance-bagger. "È un mostro", dice Dupor. Un vero fanatico dei dettagli, tutte le coperture custom aggiunte al motore e alla trasmissione sono state verniciate a polvere con una finitura ruvida per abbinare le coperture OE e anche

tutta la ferramenta di montaggio (dadi, bulloni e rondelle) è stata annerita.

Guardando l'esterno, sono stati montati un parafango anteriore Ness Radial Fat Wrap e un parafango posteriore frenched Klock Werks The One. Tra di loro c'è un serbatoio allungato Yaffe Razor Back con una sella monoposto Drag Specialties EZ-On abbinata. La combinazione è stata accoppiata con la carenatura modificata che è stata abbassata di 3 pollici su un supporto DD Custom e le borse Harley CVO, che presentano un allungamento da 2 a 4 da davanti a dietro, un design che ha creato il profilo lungo e basso a cui Dupor puntava. Le coperture laterali in fibra di carbonio SlyFox dipinte con il numero 7 (il numero di Dave dai suoi giorni di sport al liceo e al college) hanno completato il look.

Queste sono le linee generali. C'è molto di più qui, a partire dal manubrio in stile ODI MX nella parte anteriore e per proseguire senza fermarsi fino agli indicatori di direzione sequenziali Custom Dynamics sulla coda. È tutto elencato nel Build Sheet che lo accompagna. Il risultato, naturalmente, è che praticamente tutto ciò che è elencato in quel Build Sheet ha un numero articolo Drag Specialties, tutto ciò che rende questa moto quello che è lo si trova sul *FatBook*.

"Volevo creare qualcosa che chiunque potesse copiare", dice Dupor, "una full-custom che richiede solo immaginazione, una particolare cura e le specialità Drag di *FatBook*". Diciamo che è la missione è compiuta, e anche di più ■



# HARLEY-DAVIDSON ROAD GLIDE 2018

PERSONALIZZATA DA DAVE DUPOR / DD CUSTOM CYCLE / LAKE VILLA, ILLINOIS

COD. ART. DESCRIZIONE

## TELAIO

1311-0153	Kit sospensioni ad aria regolabili Legend Suspension Air-A
2310-0671	Parabrezza nero sport flare Klock Werks 6"
2350-0314	Grafiche per parabrezza Performance Machine Scallop Contrast Cut
1401-0485	Parafango posteriore frenched Klock Werks The One
2030-0804	Telaio nero della targa con luce Klock Werks
2330-0148	Barra di supporto della carenatura Paul Yaffe's Bagger Nation Stealth
3501-0979	Coperture dei perni Performance Machine Drive Contrast Cut Saddlebag
0801-1079	Sellino singolo Drag Specialties Seats EZ-On Mount per serbatoio Yaffe's Razor Back
0504-0306	Spoiler per mento Trask Performance Stock Rake
1401-0742	Parafango anteriore Arlen Ness Radial Fat Wrap
0201-2381	Ruota anteriore Performance Machine Revolution Gold 18 x 5.5"
0202-2174	Ruota posteriore Performance Machine Revolution Gold 18 x 5.5"
0306-0598	Pneumatici Pirelli Night Dragon 180/55B-18 anteriori e posteriori
0520-3013	Copertura laterale in fibra di carbonio lucida SlyFox
0403-0103	Kit piedino forcella Performance Machine Contrast Cut Fork
0411-0055	Coperture slider forcella Performance Machine Contrast Cut
1301-0143	Kit forcellone in alluminio billet (anodizzato oro) Trask Performance

## CARBURANTE E OLIO

0701-0759	Serbatoio carburante Paul Yaffe's Bagger Nation Razor Back Stretched
0703-0460	Tappo serbatoio carburante Drag Specialties Black Wrinkle Vented Pop-Up
1010-2150	Filtro aria Trask Performance Assault Raw Machined Charge High-Flow

## FILTRO

0712-0351	Filtro olio Flo Black Stainless Steel Reusable Spin-On
-----------	--

## MOTORE E SCARICO

1800-24961	Sistema di scarico Trask Performance in acciaio inossidabile Big Sexy 2-Into-1
0940-1661	Coperchi blocco punterie Arlen Ness 10-Gauge Black Machined
0940-1977	Coperchio dell'albero a camme Performance Machine Contrast Cut
0940-1925	Coperchi per le scatole bilancieri Performance Machine Scallop Contrast Cut
0904-00641	Kit propulsore S&S Cycle 124-pollici

## TRASMISSIONE/CATENA CINEMATICA

1132-1220	Cestello frizione in alluminio billet Trask Performance M8
1210-2458	Kit di conversione della trasmissione a catena Trask Performance 530
1107-0674	Attuatore idraulico frizione Performance Machine Vision Contrast Cut
1223-1455	Catena D.I.D Gold Premium 530 VX3 Series 130-Link
1225-0599	Collegamento con rivetto in oro D.I.D
1105-0253	Coperchio superiore trasmissione Performance Machine Vision Contrast Cut
1107-0671	Coperchio di accesso frizione Performance Machine Vision Contrast Cut

## IMPIANTO ELETTRICO E LUCI

2001-1544	Fanale Custom Dynamics Black Chrome Road Glide TruBEAM
-----------	--

## MONTAGGIO

2020-1871	Indicatori di direzione anteriori Custom Dynamics Nero ProBeam Road Glide
2050-0426	Modulo di controllo dell'indicatore di direzione sequenziale Custom Dynamics
4401-0250	Kit di installazione radio Saddle Tramp
4405-0377	Griglie degli altoparlanti anteriori Hogtunes
4405-0427	Kit coperchio altoparlanti senza altoparlanti Hogtunes
2107-0106	Coperchio segnalatore acustico Performance Machine Scallop Contrast Cut
2110-0896	Coperchio motorino di avviamento Kuryakyn Chrome Precision
2040-2285	Luci rosse a LED Paul Yaffe's Bagger Nation Black Lightning Boltz

## MANUBRI, COMANDI E POGGIPIEDI

0601-5196	Manubri ODI 1" V-Twin MX
0602-0879	Riser con morsetti (anodizzati oro) Trask Performance Assault da 8"
2212-0744	Pacchetto strumentazione Dakota Digital 4-Gauge MLX
1620-0790	Perni di montaggio poggia piedi Drag Specialties Chrome
1620-1272	Rondelle a D poggia piedi Kuryakyn
1602-1297	Poggia piedi cambio Arlen Ness Gold Knurled
1620-2105	Poggia piedi in oro anodizzato THRASHIN Supply Militant
1620-2123	Poggia piedi sottili in oro anodizzato THRASHIN Supply Gold P-54
1620-1057	Supporto poggia piedi passeggero nero Hotop Designs
0610-2192	Pompa freno frizione radiale Performance Machine Black Ops Radial Clutch (leva e coperchio della pompa freno anodizzati in oro)
0610-2190	Pompa freno radiale Performance Machine Black Ops Radial Clutch (leva e coperchio della pompa freno anodizzati in oro)

1623-0535	Comandi centrali Performance Machine Gold Ops
0630-2729	Manopole sagomate con indicatori di direzione con LED Performance Machine Black Vision Series

## FRENI

1701-0501	Pinza freno sinistra montaggio radiale Performance Machine Contrast Cut
1701-0503	Pinza freno destra montaggio radiale Performance Machine Contrast Cut
1710-3938	Rotore freno anteriore Performance Machine Black Ops 11.8" Speedstar
1710-3942	Rotore freno anteriore Performance Machine Black Ops 11.8" Speedstar
1742-0148	Fissaggio banjo Russell Renegade Black 3/8"
1742-0486	Adattatore del tubo della frizione idraulica Drag Specialties
1740-0002	Linea freno in nylon Drag Specialties universale nero 50"
N/A	Montaggio radiale pinza e staffa Performance Machine

## VERNICIATURA

Porsche Voodoo Blue con applicazioni nero e oro Di Jason, Artissimo Customs
---

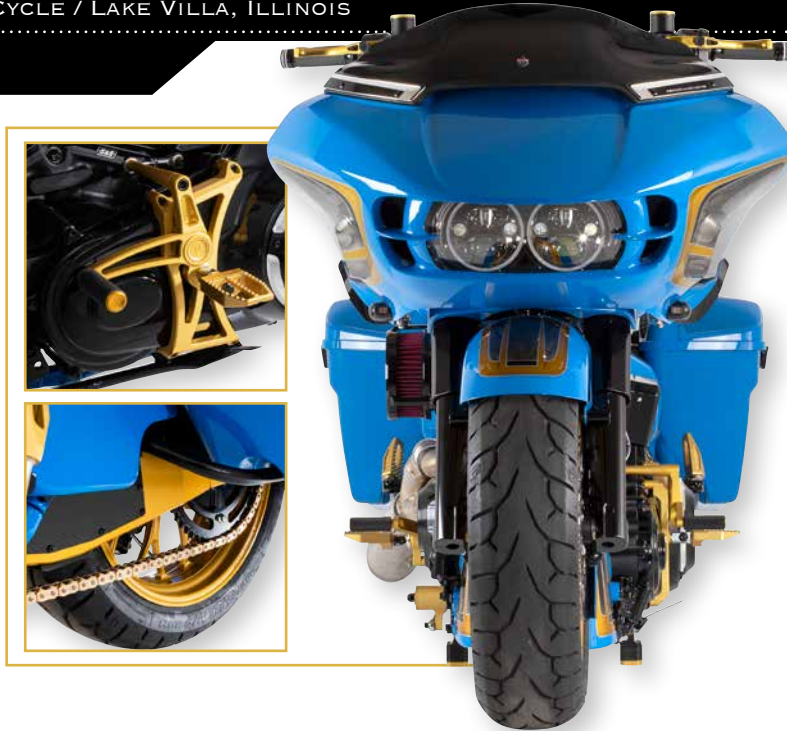

**Fari TruBeam Dynamics personalizzati e indicatori di direzione sequenziali aggiungono vita alla carenatura stampata custom e alle borse CVO. Il parafango anteriore stretto è un Ness di serie.**





## Lemans Corporation nomina Paul Langley nuovo Presidente

### Fred Fox assume il ruolo di Presidente emerito

**N**el 1967, Fred Fox ha fondato LeMans Corporation nel seminterrato della sua casa e ha lavorato instancabilmente per trasformare LeMans in una società leader nella distribuzione globale per sport motoristici con oltre 1.100 dipendenti e otto magazzini.

Avendo raggiunto gli 85 anni, Fred ha deciso di rallentare un po' nel nuovo ruolo di Presidente Emerito.

Paul Langley è stato nominato presidente di LeMans, dopo aver ricoperto con successo ruoli di grande responsabilità con S&S Cycle, Vance & Hines e Dynojet.

“La forte partnership con LeMans negli ultimi venti anni è stata molto fattiva e so che LeMans è una delle aziende di maggior successo e ben gestita nel nostro settore. Sono onorato di servire come Presidente, che è un privilegio che devo guadagnare ogni giorno da ora in poi”, ha dichiarato Langley. “Ci sarà una curva di apprendimento ripida, nuovi problemi da risolvere e non vedo l'ora di lavorare con volti familiari e nuovi nel nostro elettrizzante settore. Avere Fred vicino mi offre il vantaggio di attingere alla sua saggezza su base regolare”. ■

» *LeMans è la società capogruppo di Parts Unlimited, Drag Specialties, Parts Canada e Parts Europe.*



Paul Langley



# Take the scenic route

## PREDATOR III SEAT FOR SOFTAIL® MODELS

The Predator III seat features a 6" tall driver support with unique styling covered in automotive-grade vinyl. The molded polyurethane foam provides maximum comfort and has a narrow driver's cut for better leg clearance.

0802-1269

0802-1266

0802-1268

Available in Smooth or  
Double Diamond stitch with black,  
silver or red thread.



Manufactured by  
Drag Specialties in the U.S.A.

**PARTS  
EUROPE**  
partseurope.eu

**DRAG**  
Specialties  
seats



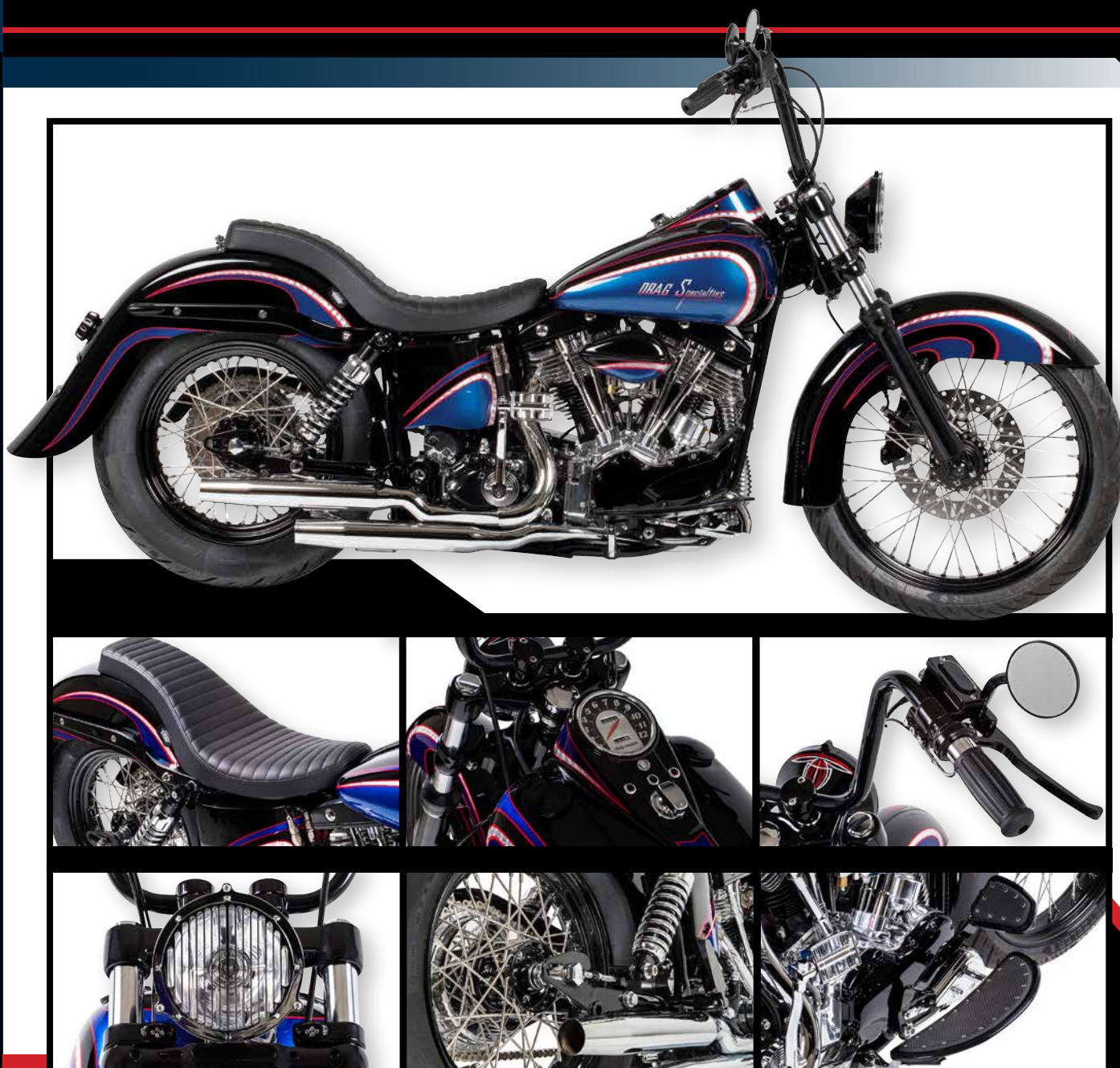

**L'**OldBook Drag Specialties 2022-2023 sta arrivando. Ancora una volta, è pieno di tutto il necessario per trasformare una vecchia Harley-Davidson d'epoca in forma smagliante. È anche ricco di ciò che è necessario per prendere una di quelle Harley degli anni classici e darle una nuova vita come custom, proprio come la moto sulla copertina del nuovo catalogo che avrete presto tra le mani.

Questa volta la moto che mostra tutto ciò che è possibile è una Harley-Davidson FL del 1967, rinata e personalizzata da Mark Shadley di Shadley Bros. Motorcycles di Whitman, Massachusetts. E con una nuova prospettiva di vita, questa FL del '67 non ha mai avuto un aspetto, una guida o prestazioni migliori.

Mark ha iniziato la trasformazione da noiosa a decisamente cool con una moto completa, una moto da strada e qualche volta da corsa di cui era stato proprietario negli ultimi tre anni, quello che lui chiama "Una vera vecchia FL stanca". Era una di quelle vecchie con frange appese

dappertutto, tutta bianca con un parabrezza gigante davanti. "L'ho ridotta un po'", spiega. "Mettila a dieta!" Questo è un eufemismo.

Una rara Shovel con il lato piatto, una di quelle moto di transizione tra le Panhead e le Shovelhead, Mark ha avuto una piacevole sorpresa quando ha fatto a pezzi il motore per iniziare il progetto. All'interno ha trovato un set di volani stroker S&S Cycle da 4 pollici e mezzo. Per completare il propulsore con cilindrata maggiore, ha alesato il carter per un paio di cilindri S&S sormontati da teste S&S, portando la cilindrata a 93 pollici.

Ha continuato l'aggiornamento con un nuovo sistema di lubrificazione, sospensioni idrauliche, accensione elettronica aggiornata e nuovi componenti per avviamento e ricarica. La trasmissione è stata ricostruita con un cambio Andrews a 4 velocità. "Niente cose strane", nota Mark. "Volevo solo che fosse un motore affidabile e senza problemi".

Quel tema della moto utilizzabile tutti i giorni e comoda ha guidato



# 2022/2023

# MOTO OLDBOOK



## RINNOVAMENTO DI UNA HARLEY-DAVIDSON FL DEL 1967

Con l'aiuto dell'OldBook 2022-2023, Mark Shadley ha rinnovato questa Harley-Davidson FL del 1967 con parti moderne che conservano quella fresca atmosfera vintage.

l'aggiornamento del telaio della FL. Nell'anteriore la sospensione vecchia di cinque decenni è stata sostituita con un sistema completamente nuovo che Mark ha messo insieme usando alberi tripli da una Harley Deuce, tubi superiori Drag Specialties e inferiori Dyna Wide Glide. Un grande miglioramento nella guida e nella maneggevolezza, la configurazione ha anche ricevuto un freno anteriore a disco.

Nella parte posteriore Mark ha adattato un paio di ammortizzatori Progressive Suspension 444 Series, da 11 ½ pollici e mezzo montati con staffe inferiori personalizzate. Il

freno posteriore a tamburo della FL è stato mantenuto, dando alla moto un aspetto pulito e ordinato sul lato destro.

Mark ha anche scelto di sostituire tutta quella lamiera OEM verniciata di bianco e tutto ciò che vi è associato. Il serbatoio della benzina è stato sostituito con un serbatoio Fat Bob da 3½ galloni di Drag Specialties e ha aggiunto un parafango anteriore di Russ Wernimont per coprire la ruota a 40 raze di Drag Specialties con un cerchio verniciato a polvere nera. Per la parte posteriore, ha installato un parafango posteriore Stretch Benchmark da 4 pollici di Klock Werk sopra un'altra ruota allacciata.





Davanti la FL è dotata di un parafango Russ Wernimont che copre una ruota Drag Specialties a 40 razze. Per la parte posteriore, ha installato un parafango posteriore Stretch Benchmark da 4 pollici di Klock Werk sopra l'altra ruota.



Sopra c'è un sellino Spoon Seat personalizzato, a basso profilo, progettato da Mark e realizzato da Drag Specialties Seats. C'è anche un cruscotto personalizzato in questo mix, un altro pezzo realizzato da Mark.

Tutto questo è stato fatto per lo più senza intoppi. Qua e là è stato necessario fabbricare staffe, distanziali e supporti personalizzati, ma niente di eccessivamente complicato e certamente previsto nella costruzione di una custom unica che mescola vecchio e nuovo.

A proposito di novità, le pedane Banana Board Cyclesmiths da 14 pollici hanno richiesto un po' di finitura per venire montate. Mentre era lì, Mark ha rielaborato il pedale del freno OE in una posizione inclinata in avanti più comoda e più facilmente accessibile. Ha trascorso un po' di tempo a costruire un nuovo sistema di scarico sfalsato personalizzato con un tubo di sterzo anteriore che ha una struttura attraverso il telaio. Il serbatoio dell'olio OE ha ceduto il passo a una sostituzione, questa volta piratata da una Softail e leggermente allungata.

"Alla fine", conclude Mark, "volevo una moto bella, ma che potessi davvero guidare. Una moto affidabile che si accendesse ogni volta, che corresse forte senza problemi, che fosse

maneggevole e confortevole". La verniciatura, applicata da Mark, è molto più che "carina".

Un colore di base di Drag Specialties Process Blue è stato arricchito con una grafica argentata e nera, delineata da un pinstriping rosso. Guardate come questo dettaglio si estende su entrambe le fiancate primarie esterne e interni. Il tocco finale è stato un paio di loghi Drag Specialties resi nello stile originale degli anni '70.

Questa è la terza volta che Mark Shadley è stato chiamato a creare una moto che mostri le possibilità offerte dai *FatBook/OldBook*. E, come sempre, ha scelto con cura in quei cataloghi per trovare quasi tutto ciò di cui aveva bisogno, tutto da un solo fornitore: Drag Specialties.

"Ma questa volta", dice, "c'è una differenza. Questa moto è mia. Posso tenerla!" E una volta che la sua rinata FL avrà completato i suoi doveri di moto da esposizione, potete scommettere che ci sarà Mark in sella, il più spesso possibile, che guiderà questa bella Harley-Davidson del 1967. ■

» Il risultato di tutto questo, naturalmente, è che con il nuovo *OldBook 2022-2023* e sì, andando a scavare un po' nel *FatBook*, moto come questa non sono solo possibili, sono realizzabili quasi da chiunque, ovunque.



# HARLEY-DAVIDSON FL DEL 1967 PERSONALIZZATA DA SHADLEY BROS. MOTORCYCLES WHITMAN, MASSACHUSETTS

## COD. ART. DESCRIZIONE

### TELAIO

1310-0793	Ammortizzatori Progressive Suspension Chrome 444 Series 11.5"
0805-0075	Sedile Drag Specialties Seats Spoon con cuciture personalizzate
N/A	Drag Specialties 21x3.5, ruota anteriore a 40 raggi, nera
0305-0638	Pneumatico anteriore Metzeler Cruisetec 120/70B21
0210-0323	Cerchio cromato posteriore Drag Specialties a 40 raggi 16 x 3
DS-380201	Set di raggi posteriori acciaio inossidabile Drag Specialties da 16"
0306-0657	Pneumatico posteriore Metzeler Cruisetec 130/90B 16"
1305-0700	Copper per cuscinetti Drag Specialties Neck Post
DS-222961	Coperchi antipolvere per stelo forcella Drag Specialties
DS-240360	Soffietti per forcelle Drag Specialties
1913-3001	Cappucci per dadi dello stelo della forcella Colony
DS-222030	Boccole del tubo della forcella superiore Drag Specialties
DS-222031	Boccole piedino forcella Drag Specialties
DS-233677	Kit cavalletto Drag Specialties
DS-240090	Piastra paramotore Drag Specialties
1401-0246	Parafango posteriore da 4" Benchmark Klock Werk Stretch
2030-0230	Telaio targa Klock Werk's Frenched-In
1401-0660	Parafango anteriore Russ Wernimont 5.5" flat back

### FRENI

1701-0273	Pinza anteriore GMA di BDL Millenium Series Smooth Black
1710-2242	Rotore freno anteriore flottante nero EBC
DS-530625	Pompa freno posteriore Drag Specialties Chrome
1730-0013	Pompa freno ruota posteriore Drag Specialties
1742-0476	Raccordo banjo Magnum Shielding Black 35 Degree
11338-E	Tubo del freno Ebony Universal Goodridge 38"
DS098109	Bullone banjo Drag Specialties 3/8-24

### MOTORE E TRASMISSIONE

0927-0016	Bilancieri S&S Forged Roller Rocker
0930-0017	Kit testa cilindro S&S Super Stock
0932-0186	Pompa dell'olio S&S Billet
N/A	Scarico Paughco sfalsato con silenziatori conici
N/A	Scudo termico del tubo di scarico posteriore Paughco
1212-0698	Pignone di trasmissione Drag Specialties a 24 denti
DS-192500	Kit cuscinetti estraibili della frizione Eastern Motorcycle Parts
1131-0488	Piastra della frizione in acciaio Alto
1131-0422	Kit piastra frizione in fibra Drag Specialties
DS-223759	Set molla della frizione Barnett Standard
1222-0266	Catena Drag Specialties Serie 530 O-ring 120 Cromata
2401-0448	Pompa freno ruota posteriore Drag Specialties
DS-194499	Set cambio a 4 marce Andrews a rapporti corti
1104-0011	Kit ricostruzione della trasmissione Jim's Machine 4-velocità
1105-0011	Piastra di montaggio della trasmissione Paughco
DS-190681	Set di bulloni base del sollevatore Drag Specialties
DS-190820	Set di bulloni a brugola per coperchio camma Drag Specialties
2401-0618	Set di viti del coperchio superiore della trasmissione Colony
2401-0624	Kit di montaggio della trasmissione Colony
DS-241003	Braccio pedivella forgiato Drag Specialties
DS-241005	Molla di ritorno della leva di avviamento Drag Specialties

### CARBURANTE E OLIO

1010-0710	Gruppo filtro aria Paughco Ribbed Teardrop per S&S Carbs
DS-391230	Serbatoio carburante Drag Specialties in stile Fat Bob da 3,5 galloni
0703-0199	Tappo benzina ventilato Drag Specialties con anello
0703-0200	Tappo benzina non ventilato Drag Specialties con anello
DS-310255	Set staffe serbatoio carburante Drag Specialties
2404-0032	Supporto antivibrazioni Drag Specialties
1003-0043	Guarnizione a soffiato S&S Super E, pompa acceleratore
160491	Blocco isolante con O-ring S&S Super E
1013-0043	Morsetti del collettore di aspirazione S&S
0705-0108	Rubinetto benzina Golan da 22 mm

### IMPIANTO ELETTRICO E LUCI

DS-195110	Generatore 12 volt Cycle Electric
DS-190788	Bulloni di montaggio del generatore Gardner Westcott
DS-310480	Cuscinetto batteria Drag Specialties
AU4265	Candele Autolite 4265
2110-0505	Motorino d'avviamento Terry Components da 1,4 KW
DS-242117	Azionamento motorino avviamento Drag Specialties
DS-195157	Deflettore olio motorino d'avviamento Drag Specialties
40111C	Solenoido di avviamento Accel
DS-243086	Distributore elettronico Accel
0807-2610	Morsetto di tenuta del distributore Paughco
DS376609	Copri bobina vecchio stile Drag Specialties
2102-0205	Bobina Andrews da 2,8 Ohm
2104-0139	Cavi per candele Drag Specialties da 8,8 mm
0904-0002	Cancellatore automatico indicatore di direzione Badlands
2110-0504	Relè Namz 30 Amp
2110-0327	Solenoido motorino di avviamento Drag Specialties
2110-0592	Avvio solenoide Drag Specialties
2120-0682	Presse relè di avviamento con morsetti Namz
2020-0490	Luci di posizione a LED nere con montaggio a forcella da 41 mm Joker Machine
2010-0797	Fanalino di coda a LED Drag Specialties Black Bobber
2020-1292	Segnali di svolta Paul Yaffe's Bagger Nation Bullet

### MANUBRI E CONTROLLI

0601-3248	Manubri Khrome Werks Black 10" Rise 1" Ape Hanger
0602-0141	Kit riser Covingtons Customs Black 1.5" Black
DS-290571	Kit di boccole in poliuretano Arlen Ness
0630-0594	Manopole stile vintage Drag Specialties
0610-0263	Gruppo pompa freno per manubri da 1" GMA Black con fori da 3/8"
0612-0162	Gruppo frizione meccanica nera GMA per manubri da 1"
0655-0033	Cavo tachimetro Drag Specialties 35"
0632-0422	Alloggiamento controllo dell'acceleratore Performance Machine Black
0640-0304	Specchietto SX Joker Machine Black View Tech VII
0640-0305	Specchietto DX Joker Machine Black View Tech VII
1621-0732	Pedane da 14 pollici Banana Board Cyclesmiths
1603-0305	Perno leva del cambio Cyclesmiths Black Banana Board
1610-0477	Copertura pedale freno Cyclesmiths Black Banana Board
1620-1601	Poggiapiedi Cyclesmiths Black Banana Board
1620-1242	Supporto poggiapiedi posteriore Accutronix Black
2401-0667	Kit bulloni Colony Floorboard
DS-240215	Estremità dell'asta della leva della frizione Drag Specialties
DS-240213	Asta della leva della frizione Drag Specialties



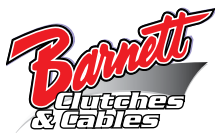

## Scavare nello sporco

### Aggiornamenti della frizione di alta qualità

**Q**uando l'argomento delle chiacchiere in officina passa alle frizioni per la guida fuori strada, la conversazione potrebbe spostarsi su una marca in particolare - Barnett. Anche per una buona ragione. Da quando Charlie Barnett ha fondato l'azienda a conduzione familiare nel 1948, le frizioni Barnett sono note per la loro durata e affidabilità, inoltre sono prodotte negli Stati Uniti, dove i motociclisti da fuoristrada richiedono prestazioni di punta.

Con l'avvicinarsi della stagione 2022 del motociclismo fuoristrada, i rivenditori Parts Europe possono rifornire rapidamente i motociclisti da fuoristrada con una dotazione di frizioni ad alte prestazioni e ricambi Barnett. Di seguito sono elencati solo alcuni dei molti articoli nuovi e popolari che Barnett propone per il 2022.



Molla della frizione robusta KTM Belleville

#### MOLLA DELLA FRIZIONE MOLTO ROBUSTA KTM BELLEVILLE

L'ultima aggiunta di Barnett alla sua linea di componenti per frizioni da fuoristrada è la robusta molla della frizione Belleville (n/s 1131-3027) per specifici modelli KTM 450cc e 500cc del 2012-2022. Barnett afferma che questa molla della frizione in acciaio ad alto contenuto di carbonio trattato termicamente è più rigida del 15 per cento e può essere una sostituzione immediata della molla di serie. Per prestazioni ottimali (sebbene non sia obbligatorio) molti motociclisti installano con questa molla un kit con piastra della frizione Barnett Dirt Digger.



Cestelli frizione in billet

#### CESTELLI FRIZIONE IN BILLET

I cestelli frizione sono un articolo molto richiesto tra i coloro che amano andare fuoristrada con le loro moto e ATV. Tutti i cestini frizione Barnett (n/s 1131-0127) sono fresati con macchine CNC di precisione usando il più robusto alluminio billet disponibile e vantano un inserto sostituibile in acciaio inox brevettato per evitare scanalature che servono spesso quando le linguette piastra della frizione fanno contatto con il cestino stesso.

Anche le finestre di passaggio dell'olio sono lavorate nel cestino

per aumentare il flusso dell'olio ai dischi della frizione per offrire temperature operative più basse e una maggiore durata della frizione. Gli elementi di fissaggio di qualità di grado 8 sono inclusi in ogni kit, insieme alle piastre di supporto, ove applicabile. Alcune applicazioni vengono fornite con l'ingranaggio della pedivella di centrale, installata in fabbrica da Barnett. I cestini sono disponibili per le popolari motociclette off-road da 80cc in su e per gli ATV sportivi.



Kit frizione Dirt Digger

#### KIT FRIZIONE AD ALTE PRESTAZIONI DIRT DIGGER

I kit frizione Dirt Digger (n/s 1131-0808) sono caratterizzati da dischi frizione realizzati con materiali di attrito esclusivi di Barnett in fibra di carbonio o Kevlar (a seconda del modello), dischi di trasmissione in acciaio temperato e molle particolarmente resistenti.

I kit frizione Dirt Digger forniscono un aggancio più forte e positivo, con materiale di attrito segmentato per aumentare il flusso di olio all'interno della frizione per prestazioni più dolci e costanti e una maggiore durata della frizione. Le molle robuste sono pallinate e trattate termicamente per una durata anche in condizioni estreme, e tutti i kit frizione sono pre-misurati per la corretta altezza del pacco dischi prima dell'imbballaggio, per garantire posizionamento e prestazioni affidabili.



Piastre di pressione in billet

#### PIASTRE DI PRESSIONE IN BILLET

Le piastre di pressione in billet sono lavorate con macchine CNC di precisione usando alluminio billet che si attacca a una superficie di acciaio temperato. Inoltre, la superficie in acciaio migliora la dissipazione del calore per ridurre le temperature di funzionamento della frizione. L'estrema resistenza della piastra di pressione e il posizionamento preciso offrono agli amanti del fuoristrada la massima tranquillità, a prescindere dalla difficoltà delle condizioni di guida. ■

» Parlate con il vostro rappresentante Parts Europe per ulteriori informazioni e scoprite di più nel catalogo Off-Road.



EXPERIENCE

PERFORMANCE

RELIABILITY

**Barnett**<sup>TM</sup>  
**Clutches & Cables**



**KTM HEAVY DUTY  
BELLEVILLE CLUTCH  
SPRING**

- Available for select 450 and 500cc models
- 15% stiffer than stock



**BILLET PRESSURE PLATES**

- CNC precision machined billet aluminum
- Exclusive tempered steel surface
- Guaranteed to never wear out



**PATENTED**

**BILLET CLUTCH BASKETS**

- CNC precision machined billet aluminum
- Replaceable stainless steel inserts virtually eliminate grooving
- Increases oil flow for longer clutch life



**DIRT DIGGER CLUTCH KITS**

- Designed to run cooler, last longer
- Stronger, smoother engagement
- Includes frictions, steels, and heavy duty springs



**MADE  
IN THE U.S.A.  
SINCE 1948**

**ENGINEERED TO PERFORM**

Our line of off-road clutch components have been helping racers win worldwide for decades. Next generation design features and precision machining result in a direct-fit upgrade over stock components with consistent, reliable performance you can count on. Built with passion, driven by performance.

FIND CLUTCHES FOR YOUR BIKE  
[BARNETTCLUTCHES.COM](http://BARNETTCLUTCHES.COM)

**PARTS  
EUROPE**  
[www.partseurope.eu](http://www.partseurope.eu)







## Affrontare la strada in sicurezza

### Uno pneumatico da strada ad alta tecnologia

**I** piloti Sport-Touring possono affrontare la strada con più sicurezza che mai grazie agli nuovi pneumatici MICHELIN Road 6 e MICHELIN Road 6 GT, che offrono un'eccezionale aderenza sul bagnato, una lunga durata e una tenuta sicura in curva.

Il MICHELIN Road 6 è concepito per l'uso generale, mentre il MICHELIN Road 6 GT è concepito per le moto più pesanti, in particolare quelle che sono molte cariche con i bagagli e un passeggero.

Questi nuovi pneumatici sono i successori della famiglia di pneumatici MICHELIN Road 5. Sul bagnato, il MICHELIN Road 6 offre fino al 15% di aderenza in più rispetto al MICHELIN Road 5. Questa si ottiene con la tecnologia della silice e un nuovissimo disegno del battistrada.

L'ultima tecnologia MICHELIN 2CT+ presenta una gomma più resistente al centro del battistrada e sotto le spalle in mescola più morbida. Questa struttura offre una migliore rigidità quando si piega e maggiore stabilità in curva. Ora, per la prima volta, la tecnologia MICHELIN 2CT+ è anche sullo pneumatico anteriore.

Il disegno del battistrada del MICHELIN Road 6 (n/s 0301-0946) integra le innovative lamelle 3D di Michelin e la tecnologia MICHELIN Water Evergrip. Questo sistema di evacuazione dell'acqua ad alta tecnologia assicura il drenaggio costante dell'acqua e interrompe lo strato d'acqua sulla strada per tutta la vita dello pneumatico. Le lamelle si allargano naturalmente nel corso della vita del pneumatico, aumentando la proporzione dei tagli del battistrada per mantenere la capacità di dissipazione dell'acqua dello pneumatico.

Anche la longevità è stata aumentata rispetto al MICHELIN Road 5. Grazie alla più recente tecnologia della mescola di gomma, il MICHELIN Road 6 dura il dieci per cento in più.



Le lamelle del MICHELIN Road 6 sono progettate per allargarsi nel corso della vita dello pneumatico per mantenerne la capacità di dissipazione dell'acqua.



La Michelin Road 6 offre fino al 15% di aderenza in più rispetto al suo predecessore e si comporta eccezionalmente bene in condizioni di asciutto e di bagnato.

Il MICHELIN Road 6 GT (n/s 0302-1642) è dotato della tecnologia MICHELIN Reinforced Radial-X EVO. Ciò significa che il MICHELIN Road 6 GT ha una tela della carcassa supplementare che conferisce allo pneumatico la resistenza necessaria per le moto pesanti.

Mentre gli nuovi pneumatici si concentrano solo su tecnologie migliorate, Michelin sa che anche l'aspetto è importante. Il MICHELIN Road 6 presenta il popolare design dei fianchi Michelin Premium Touch.

Esistono sei misure di pneumatici anteriori e otto posteriori per il MICHELIN Road 6, e una misura anteriore e tre posteriori per il MICHELIN Road 6 GT.

Lo Sport-Touring è un segmento popolare ultimamente, ma anche le moto retrò e neo-classiche sono molto popolari. Combinando la tecnologia moderna con lo stile classico, lo pneumatico MICHELIN Road Classic è progettato proprio per queste moto.

La costruzione a cintura diagonale, le mescole all'avanguardia e l'alto contenuto di silice conferiscono allo pneumatico MICHELIN Road Classic le sue caratteristiche. Il design della carcassa aumenta la stabilità in curva e la resa chilometrica dello pneumatico, mentre un'alta percentuale di silice nella mescola fornisce aderenza.

Per quanto sia bello guardare le moto classiche del passato, Michelin guarda anche al futuro. Michelin è il fornitore esclusivo degli pneumatici per la FIM Enel MotoE World Cup. Fino al 40% di ogni pneumatico MICHELIN MotoE proviene da fonti sostenibili, e Michelin prevede che tutti i suoi pneumatici abbiano la stessa sostenibilità entro il 2030. ■

» Per saperne di più sugli pneumatici Michelin, parlate con il vostro rappresentante Parts Europe e consultate il catalogo Tire & Tool.



# **THE BEST** *IN ITS CATEGORY* **ON WET SURFACES**

## **MICHELIN** *COMMANDER III CRUISER*



<b>MOTORRAD</b>	
Test Result	Issue 6/2020
<b>TEST WINNER</b>	
<b>VERY GOOD</b>	
MICHELIN Commander III Cruiser 130/90 B16   150/80 B16	

**Wet grip & handling performance  
for your cruiser bike.**

First in its category on 3 specific criteria on a wet surface: greatest lean angle, shortest braking and best lap time!<sup>(1)</sup>

(1) According to Motorrad magazine 06/20. MICHELIN Commander III Cruiser came top in the test when up against the Metzeler Cruisetec, Bridgestone Battlecruise H50, Continental ContiTour, Mistas Custom Force, Pirelli Night Dragon GT and Dunlop D401, with front dimensions 130/90 B16 and rear dimensions 150/80 B16 and an Harley-Davidson FLHCS Heritage Classic 114. Test conducted at the Bridgestone test facility in Nettuno, near Rome.



**MICHELIN**



COOPER WEBB  
COOPER WEBB  
COOPER WEBB  
COOPER WEBB  
COOPER WEBB  
COOPER WEBB  
COOPER WEBB  
COOPER WEBB  
COOPER WEBB  
COOPER WEBB  
COOPER WEBB



**PARTS PARTS PARTS**  
**UNLIMITED EUROPE CANADA**

AVAILABLE THROUGH YOUR LOCAL PARTS UNLIMITED OR PARTS EUROPE DEALER.  
PARTSEUROPE.EU | SALES@PARTSEUROPE.EU





# NEW SEASON, SAME REASON.

PROUD GEAR SPONSOR OF 2021 450 SX CHAMPION COOPER WEBB.

**THOR**<sup>®</sup>  
#THEFEELOFMOTO





## Facciamo i bagagli.

Borse progettate appositamente per gli sport motoristici



Borsa Transit Wheelie



Zaino Slam



Borsa per il casco

**Q**uando la maggior parte delle persone sente il nome THOR, la loro mente va probabilmente all'abbigliamento e alle attrezzature protettive per la guida. Sì, THOR ha un'ampia offerta di attrezzature collaudate in gara per quasi tutti i tipi di motociclisti, ma che dire di altri tipi di prodotti? Il team THOR ha sviluppato un'eccezionale collezione di borse per il 2022, combinando funzionalità, versatilità e durata.

Dai doveri quotidiani di lavoro ai viaggi e alle escursioni, e a quasi tutto quello quanto c'è in mezzo, lo zaino Slam (n/s 3517-0443) di THOR è pronto ad aiutare i vostri clienti ad affrontare i loro impegni moderni. I motociclisti che fanno i pendolari sulle due ruote apprezzeranno il poliestere balistico e la struttura in materiale rivestito in PU con un logo THOR riflettente e una cerniera frontale resistente all'acqua. Combinato con una custodia imbottita per laptop e una tasca in micropile, questa combinazione ultra resistente aiuta a mantenere sempre protetti gli oggetti preziosi per infiniti viaggi.

Quando per i vostri clienti è giunto il momento di lasciarsi dietro la settimana lavorativa ed entrare nel weekend con un viaggio in moto, la borsa Transit Wheelie di THOR (n/s 3512-0259) è la soluzione perfetta per l'abbigliamento e gli accessori. Con una lunghezza di oltre 90 cm, il Transit ha lo spazio necessario per trasportare comodamente tutto ciò di cui si ha bisogno, ma rimane facile da maneggiare grazie al suo design. All'esterno della borsa, una base solida e modellata, un guscio in poliestere, ruote sovradimensionate, una maniglia di trazione retrattile e maniglie di presa rinforzate si uniscono per un movimento facile e fluido con una protezione robusta che resiste a un lancio dopo l'altro nel retro del camion o del furgone.

Aperto la borsa Transit, i vostri clienti troveranno un tappeto per cambiarsi estraibile, uno scomparto rinforzato per gli stivali, tasche per caschi e maschere foderate in micropile e un grande scomparto principale pronto per diversi set di attrezzi. Gli scomparti appositamente progettati non solo aiutano a mantenere gli elementi dell'equipaggiamento organizzati, ma tengono gli oggetti sporchi



## UN OCCHIO ALLA PERFORMANCE NUOVE MASCHERE PER IL 2022

e sensibili ai graffi lontani l'uno dall'altro in modo che l'equipaggiamento costoso rimanga in buone condizioni.

Nonostante la lunga lista di caratteristiche del Transit, THOR sa che la borsa più grande e completa non è adatta a tutti. Per coloro che cercano un'opzione più economica, ma vogliono comunque essere in grado di trasportare tutti i loro elementi essenziali dell'attrezzatura, la borsa Circuit (n/s 3512-0258) soddisfa ogni esigenza. Molto simile alla Transit, la Circuit è dotata di scomparti predisposti per gli stivali, il casco e le maschere, più un grande scomparto principale e una ventilazione integrata. Per facilitare la movimentazione poiché la sua struttura e senza ruote, è presente una tracolla imbottita e maniglie rinforzate. La borsa Circuit dispone anche dello stesso tappeto per spogliarsi estraibile, una caratteristica che i motociclisti non capiranno quanto è utile finché non la proveranno.

La collezione di borse THOR 2022 è completata da un paio di unità speciali: una borsa per le maschere (n/s 3512-0285) e una borsa per il casco. I caschi possono essere uno degli articoli più costosi nella categoria degli accessori da motociclismo, e lo sono davvero... Quando i caschi non stanno facendo il loro dovere sulla testa dei piloti, la borsa per caschi dedicata di THOR (n/s 3514-0039) può tenerli protetti quando vengono riposti o trasportati. L'interno è foderato con micropile per evitare graffi, e il guscio esterno utilizza lo stesso materiale in poliestere balistico del resto della linea di borse THOR.

Le maschere per i motociclisti sono come le scarpe per i fanatici della moda, non si possono mai averne troppe paia. La nuova borsa per maschere THOR contiene facilmente quattro maschere poste tra inserti regolabili e imbottiti di schiuma. Tasche aggiuntive sono anche attrezzate per contenere accessori come lenti e visiere, e la struttura resistente mantiene gli accessori per la visione all'interno al sicuro.

La collezione di borse 2022 di THOR presenta una colorazione nera e grigio erica con sottili accenti color menta per un look moderno ma senza tempo. ■

» Parlate con il vostro rappresentante di vendita Parts Europe per i dettagli sulla gamma 2022 di THOR, e scoprite di più nel catalogo Off-Road.



**C**on una nuova borsa per maschere THOR, è difficile resistere all'impulso di riempirla con nuovi occhiali. Fortunatamente, la nuova linea di maschere THOR offre qualcosa per qualsiasi guidatore fuoristrada.

A partire dallo Sniper Pro (n/s 2601-2221), queste maschere THOR sono quelle più focalizzate sulle prestazioni, dando priorità a visione chiara, protezione e vestibilità. Con una lente in policarbonato pre-curvata e stampata a iniezione, spesse cinghie in silicone da 45 mm, schiuma a doppio strato per il viso, paranaso rimovibile, montatura ventilata dotata di stabilizzatori e compatibilità con visiere a strappo, le maschere Sniper Pro sono un pacchetto completo dell'ultima tecnologia di visione THOR. Inoltre, i clienti possono abbinare il look della loro attrezzatura con una varietà di opzioni di colore e di stampe.

Se i vostri clienti non hanno bisogno di tutte le prestazioni da gara delle maschere Sniper Pro, ma vogliono comunque la stessa vestibilità, funzionalità e protezione, le maschere Sniper standard di THOR (n/s 2601-2715) hanno un design leggermente più leggero, ma vantano ancora una lunga lista delle stesse grandi caratteristiche, rendendoli la scelta perfetta per quasi tutti i guidatori.

Salendo ancora di qualità, la linea di maschere Combat Racer (n/s 2601-2701) di THOR offre la protezione e la vestibilità necessaria per una visione chiara e uniforme senza tanti fronzoli, si tratta della scelta perfetta per i motociclisti, e anche per il loro portafogli.



Quando arriva il momento per i vostri clienti di riempire le loro nuove borse di occhiali THOR, indirizzatele verso la nuova offerta di occhiali di questa azienda, che include la linea Combat.





## Raggiungere la vetta

### I nuovi riser di un marchio di tendenza

**P**er molti anni, HeinzBikes è stato considerato uno dei principali creatori di tendenze quando si tratta di moto Clubstyle. Dai pezzi dell'aftermarket alle realizzazioni completamente custom, HeinzBikes è stato all'avanguardia del Clubstyle non solo in Germania, ma in tutta Europa. Ora, HeinzBikes presenta con orgoglio i riser Clubstyle.

I riser Clubstyle non sono solo un singolo ricambio, ma una collezione completa. Con diverse altezze, finiture e stili, i clienti hanno un'enorme varietà di scelte disponibili per dare alla loro moto l'esatto look Clubstyle che vogliono.

Il team di HeinzBikes sa che i suoi clienti amano realizzare motociclette straordinarie che sono fatte per essere vissute intensamente. I riser Clubstyle sono progettati per essere forti e affidabili, ma il loro aspetto è quello di un'opera d'arte.

Ogni riser Clubstyle inizia con alluminio billet di alta qualità che viene lavorato con macchine CNC per un adattamento preciso e un look perfetto. Come ci si aspetterebbe, i riser sono preforati con grandi fori per un facile cablaggio interno.

Il morsetto superiore è lavorato da un unico pezzo di alluminio per fornire il miglior livello di stabilità e durata. Il logo dell'aquila di HeinzBikes sormonta il morsetto, con il disegno impresso direttamente nell'alluminio in modo che i guidatori possano mostrare il marchio di cui si fidano.

La prima scelta che un cliente deve fare quando si tratta di acquistare i riser Clubstyle è se optare per il design dritto (n/s 0602-1300) o pullback (n/s 0602-1322). La decisione successiva da prendere è quale dimensione scegliere. I riser dritti sono disponibili nelle altezze di 20,5 cm (8 pollici), 25,5 cm (10 pollici) e 30,5 cm (12 pollici), mentre i riser pullback sono disponibili nelle altezze di 15 cm (6 pollici) e 25,5 cm (10 pollici).

Entrambi gli stili di riser sono disponibili con un'area di ser-raggio di 25,4 mm (1 pollice) o 32 mm (1 e ¼ pollici). Inoltre, HeinzBikes ha un adattatore opzionale (n/s 0602-1353) che accoglierà un diametro della barra di 29mm (1 1/8 pollici).

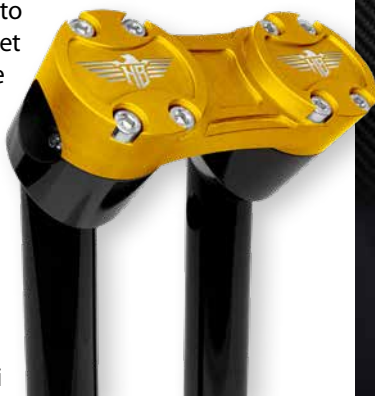

**I riser Clubstyle di HeinzBike forniscono quel look che è così popolare ora, in una gamma di misure di stile pullback e dritto.**

Questo permette ai riser di HeinzBikes di accoppiarsi sia con i manubri OEM che con quelli in stile MX, rendendoli una scelta ideale se un pilota vuole abbellire una moto di serie o costruire una custom completa.

I riser stessi sono disponibili in una delle due finiture, argento anodizzato o nero lucido. I morsetti hanno ancora più opzioni di finitura, tra cui la finitura standard anodizzata nonché il nero lucido, l'oro o il rosso.

Con così tante scelte disponibili per i nuovi riser Clubstyle, ci sono ben 96 numeri di serie separati! I riser Clubstyle sono prodotti in Germania, dove ha sede HeinzBikes, e tutte le configurazioni sono approvate da TÜV. ■

» *Per saperne di più su HeinzBikes e sui nuovi riser Clubstyle, parlate con il vostro rappresentante Parts Europe. Potete trovare tutti i prodotti HeinzBikes nel FatBook.*





# Are you ready for the new HeinzBikes® Clubstyle?



Straight Risers



Pullback Risers

MADE IN  
GERMANY  
PREMIUM QUALITY



Top clamp out of one piece for maximum stability in 4 colours.  
Risers in high gloss black or silver anodized, in 6, 8, 10 and 12 inch.







# Il carbonio incontra il Clubstyle

## Una Softtail custom dai trendsetter di Berlino



HeinzBikes si impegna a costruire parti per motociclette con quel distinto design Clubstyle. L'ultima Softtail Low Rider S custom dell'azienda è un perfetto esempio di questo look aggressivo.

**H**einzBikes è ancora una volta un trendsetter, questa volta con l'ultimo progetto Clubstyle dell'azienda - una Harley-Davidson Softail Low Rider S del 2019 completamente rivestita in fibra di carbonio. Il piano era di presentare la moto dal vivo al custom bike show di Bad Salzfluhen, ma purtroppo lo show è stato rinviato a causa della pandemia. Così, invece, *Parts Europe Magazine* presenta dettagli sul progetto che non sono mai stati pubblicati prima.

HeinzBikes è un enorme motore della forte crescita della comunità Clubstyle in Europa e in Germania. Da più di sei anni, le persone di HeinzBikes inforca moto Clubstyle, e tutti i progetti custom del noto produttore di ricambi custom di Berlino sono dedicati a questo stile.

La nuova Low Rider S ha davvero un aspetto notevole grazie al suo look completamente in carbonio. L'intera moto, dal parafrangente anteriore al serbatoio e alle coperture laterali fino al parafrangente posteriore, tutto brilla con quel particolare look al carbonio.

Anche la carenatura Quarter delle Harley-Davidson, che è personalmente preferita dal team di HeinzBikes, ha trovato uno spazio su questa moto. Accoppiato con un nuovo arrivato nel portafoglio di prodotti HeinzBikes, i riser dritti

da 12 pollici Clubstyle in nero lucido (n/s 0602-1273), il look Clubstyle assoluto della parte anteriore è completo.

Le esclusive frecce della serie NANO (n/s 2020-1532) sporgono sopra il manubrio HeinzBikes MX alto 12 pollici e si fondono invisibilmente con i comandi. I grandi indicatori di direzione originali sono scomparsi, e gli indicatori di direzione NANO, con un'unità luminosa più piccola di un penny, forniscono un'illuminazione estremamente forte.

La targa viene riposizionata con il portatarga HeinzBikes SIDE MOUNT (n/s 2030-1286), così invece di essere posizionata nella parte posteriore, la targa si trova lateralmente sulla moto. Il portatarga SIDE MOUNT con la sua innovativa apertura Slip-Inn è offerto da Parts Europe in varie misure di targhe europee.

Inoltre, i grandi indicatori di direzione posteriori OEM sono stati sostituiti dai più piccoli e luminosi indicatori di direzione di HeinzBikes, gli indicatori di direzione Winglets NANO (n/s 2020-1864), che hanno una potente luminosità che smentisce le loro dimensioni.

Come ogni perfetta bicicletta Clubstyle, la Low Rider S è dotata della sella Saddlemen Step Up, che offre una tenuta perfetta durante la guida sportiva.

Riser dritto Clubstyle



Porta targa SIDE MOUNT

Indicatori di direzione HeinzBikes Winglet NANO SERIES



Indicatori di direzione HeinzBikes NANO SERIES

Per la massima distanza in curva e per ottenere le prestazioni appropriate dal motore Milwaukee-Eight, un sistema di scarico Bassani Road Rage 2-in-1 in acciaio inossidabile è stato abbinato a un kit Screamin Eagle Stage II. Piccoli ma raffinati dettagli, come le manopole del manubrio della collezione originale Harley-Davidson Dominion e gli eleganti poggiatesta di tipo MX rendono questo progetto una perfetta moto Clubstyle. ■

» Parlate con il vostro rappresentante Parts Europe per saperne di più sui ricambi HeinzBikes per le realizzazioni Clubstyle ed esplorate le possibilità nel FatBook.

### BUILD SHEET

HARLEY-DAVIDSON SOFTAIL LOW RIDER S DEL 2019 - PERSONALIZZATA DA HEINZBIKES

Cod. art.	Descrizione
2020-1532	Indicatori di direzione HeinzBikes NANO SERIES (anteriori)
2020-1864	indicatori di direzione HeinzBikes Winglets NANO SERIES (posteriori)
2030-1286	Porta targa HeinzBikes SIDE MOUNT
0602-1273	Riser dritto HeinzBikes Clubstyle Straight Riser da 12 pollici
0802-1041	Sella Saddlemen Step-Up per Softail Low Rider S 2018
n/a	Scarico Bassani Road Rage 2in1 per Softail Low Rider S 2018



**J.W. SPEAKER** 

## Tutta la sicurezza di una strada ben illuminata

### Fari adattivi dinamici

**D**alle guide nel tempo libero a quelle serali nel fine settimana fino ad arrivare a quelle per andare a lavoro presto la mattina o tornare a casa la sera quando fa buio: i vostri clienti si affidano alla moto per vivere la propria passione e per spostarsi. Se da una parte sono in tanti a eseguire la manutenzione completa classica, molto spesso ci si dimentica di un aspetto molto importante, cioè una sufficiente illuminazione.

J.W. Speaker affonda le sue radici nell'illuminazione dei veicoli che risalgono al 1930 ed è ancora oggi guidata dalla famiglia Speaker, impegnata a progettare e produrre soluzioni di illuminazione leader e "made in USA". Essendo essi stessi appassionati, il personale di J.W. Speaker è consapevole che i viaggi su due ruote dei vostri clienti non dovrebbero essere limitate alle sole ore diurne.

Alcuni motociclisti potrebbero avere alcune riserve nel guidare su strade buie con il faro di serie. Anche se una gita al chiaro di luna non suona niente male, la mancanza di visibilità può incutere timore. La serie di fari LED Adaptive 2 è il risultato dei continui sforzi di J.W. Speaker per infondere sicurezza ai motociclisti durante la guida notturna.

Le luci Adaptive 2 sono le seconde di una serie di fari adattivi dinamici per moto. Ciò significa che il fascio illumina automaticamente il punto in cui si sta eseguendo la curva, andando a riempire le aree tipicamente buie con brillante luce LED. Gli ingegneri di J.W. Speaker hanno messo tutto il loro impegno in laboratorio e in strada per sviluppare un



I fari LED J.W. Speaker Adaptive 2 sono dotati di una tecnologia che consente di percepire l'angolo di piega e illuminare così gli angoli bui della strada.

sistema di bordo intelligente in grado di ottenere questo tipo di illuminazione a seconda dell'angolo di piega così da proiettare il fascio dove serve di più.

Un'importante caratteristica delle luci LED Adaptive 2 è la capacità di regolare la luminosità in curva sia quando si usano gli anabbaglianti sia gli abbaglianti brevettati ComfortLite®, un'evoluzione dei primi della serie.

Naturalmente la visibilità non è importante soltanto in curva. Su rettilineo, le luci della serie Adaptive 2 sono in grado di illuminare la strada non solo per una distanza di 457 metri, ma anche da un lato all'altro della carreggiata.

Le luci Adaptive 2 di J.W. Speaker sono compatibili con tantissime moto poiché disponibili nella misura più diffusa da 14,5 cm (COD. ART. 2001-1781) e persino in quella da 18 cm (COD. ART. 2001-1777), entrambe con attacco classico o a piedistallo. A queste si aggiunge una versione doppia da 14,5 cm (COD. ART. 2001-1784) progettata per l'aggiornamento dei modelli Harley-Davidson Road Glide fino al 2013.

Tutti i gruppi ottici Adaptive 2 sono conformi alle norme ECE e DOT e sono disponibili in nero o cromo, aiutandovi a offrire ai vostri clienti un look elegante che corrisponde al loro stile. ■

» Per maggiori informazioni sulla linea Adaptive 2, contattare il proprio rappresentante Parts Europe e consultare il catalogo FatBook.



In aggiunta alle caratteristiche di dinamicità, i fari Adaptive 2 presentano anche abbaglianti ComfortLite, in grado di proiettare il fascio luminoso lontano e coprendo da un lato all'altro della carreggiata.

# BE SEEN

## AROUND EVERY CORNER

### **BUILT FOR YOUR RIDE**

The Adaptive® 2 Series Headlights fit over 1000 styles of motorcycles. No matter what motorcycle you drive – we've got you covered.



Find Your Fit



**J.W. SPEAKER**  
Engineered. Lighting. Solutions.



#jwspeaker





## Apparizione di celebrità

All'EICMA grafiche per caschi che fanno voltare la testa



L'Airform Manik'r ha una grafica accattivante e fosforescente che avvolge il casco.

**D**ate un'occhiata al casco Manik'r di ICON Airform, ed è facile capire perché all'EICMA di novembre tutti si voltavano quando passava. La varietà di grafiche brillanti e audaci disponibili sul casco Airform erano come delle celebrità a uno spettacolo, attirando folle per tutto il fine settimana, poiché tutti volevano dare un'occhiata più da vicino e fare una foto. Oltre all'Airform Manik'r, le più grandi star all'EICMA sono stati l'Airform Trick or Street 2 e l'Airform Pharaoh.

La grafica di Manik'r copre l'Airform con l'immagine di un mostro con occhi grandi e denti enormi, ed entrambi questi elementi brillano al buio. Disponibile in verde dayglo, blu brillante o rosso, il Manik'r è un design da incubo.

La grafica di Trick or Street 2 è altrettanto spaventosa. Questa versione aggiornata della tradizionale lanterna di Halloween è basata su un design che è apparso per la prima volta su un casco ICON nel 2016. Questa volta, la grafica è sul casco Airform, e la vernice si illumina al buio.



La grafica dell'Airform Trick or Street 2

Un'altra grafica che è stato resuscitata è quella dell'Airform Pharaoh. Presenta una grafica appariscente adatta a un re, con un cobra stilizzato e abbastanza oro da riempire una tomba egizia.

Il casco ICON Airform è disponibile in molte altre grafiche, ma, naturalmente, non tutti i motociclisti vogliono indossare qualcosa di così selvaggio. ICON lo sa, ed è per questo che l'Airform è disponibile anche in colori pieni che lasciano che siano le linee eleganti del casco a diventare la vera star. Oltre al bianco o al nero lucido, l'Airform è disponibile anche nella finitura nera piatta Rubatone.

Il casco Airform (n/s 0101-13871) si basa sulla tecnologia presente nei modelli Airframe Pro e Airflite, ma con un'attenzione più orientata alla guida su strada. Ciò significa che l'Airform offre ai guidatori di tutti i giorni una grande gamma di caratteristiche di alto livello.

L'impronta di famiglia è evidente nella forma del guscio, che è progettato per la velocità. Un profilo sagomato a livello del collo rende l'Airform facile da mettere e togliere, e ogni casco è dotato di uno spoiler posteriore sostituibile. Ci sono diversi colori di spoiler disponibili - blu, oro, viola, rosso, argento e fumo - rendendo facile personalizzare il look del casco.

La protezione antiappannamento ICON Optics può anche essere scambiata con una tinta o una finitura diversa, aggiungendo ulteriori possibilità creative. L'Airform è dotato anche di una visiera interna Dropshield, che può essere facilmente inserita con un cursore esterno.

Quattro prese d'aria più una presa d'aria di scarico mantengono l'aria in sempre movimento, e la fodera interna HydraDry è sia traspirante che rimovibile.

Quali sono i prossimi progetti selvaggi per l'Airform? Solo una cosa è certa: sarà impossibile non vederli quando debutteranno questa primavera. ■

» Scoprite di più sull'ICON Airform dal vostro rappresentante Parts Europe e trovate tutte le opzioni disponibili nel catalogo ICON.

# DEMO



## AIRFLITE MIPS® DEMO™

Mips

FEATURING DARK SMOKE FORCESHIELD™  
AND DARK SMOKE DROPSHIELD™

**PARTS  
EUROPE**



**ICON**  
RIDEICON.COM





## I riser giusti

### Ricambi performanti per Harley-Davidson

**I**l mercato dei V-Twin è in continua evoluzione e molti dei clienti di LA Choppers sono alla ricerca di nuovi prodotti che migliorino il controllo e la gestione delle loro Harley-Davidson hot-rod. Ora l'azienda è pronta a soddisfarli presentando i suoi nuovi Performance Riser.

Dopo aver costruito la Dyna o la Performance Bagger con un motore da molti pollici, sospensioni aggiornate e la gomma giusta, l'aggiunta di un set di performance riser (n/s 0602-1224) può davvero aiutare con il controllo, il comfort e lo stile. LA Choppers offre già la linea di manubri Kage Fighter per soddisfare le attuali esigenze di prestazioni e maneggevolezza e ora presenta i Performance riser.

I motociclisti che cercano dei riser con una grande integrità strutturale dovrebbero guardarli. Questi riser di forma geometrica non solo hanno l'aspetto di uno caccia Stealth, ma offrono anche un'agilità e uno stile davvero aggressivi.

Questa configurazione si discosta dai tradizionali riser rotondi. I nuovi Performance riser hanno più materiale, dando così un maggiore ingombro all'albero triplo. Con più materiale arriva più integrità strutturale e meno flessione da torsione trasversale. Questo potrebbe suonarvi male, ma questi riser sono lavorati con macchine CNC usando alluminio billet, quindi sono molto leggeri e molto resistenti.

La robusta ferramenta ARP a 12 punti incorona il morsetto superiore lavorato in un unico pezzo. I Riser Performance sono offerti in altezze di 15 cm (6 pollici), 20 cm (8 pollici) e 25 cm (10 pollici), e in diametri di pinza da 25 mm (1 pollice) e 31,75 mm (1¼ di pollice). Sono disponibili opzioni pullback (n/s 0602-1223) e dritte, e sono disponibili in finiture di alluminio anodizzato nero o grezzo.

Quindi, cosa fare ora con quel tachimetro Softail o Dyna? LA Choppers viene in contro ai vostri clienti. Gli splendidi morsetti superiori lavorati funzionano come uno spazio per montare i supporti per gli indicatori Performance Riser. I supporti Softail o Dyna si integrano nel morsetto superiore dei Performance Risers, dando un aspetto molto pulito e senza soluzione di continuità.

Il supporto stesso è su una cerniera in modo che i clienti possano regolarlo per adattarlo al meglio alle loro posizioni di guida. Ci sono tre supporti per indicatori disponibili per questi nuovi riser - un supporto per indicatori digitali Softail, un supporto analogico singolo e un supporto analogico doppio. Tutti sono prodotti qui negli Stati Uniti. ■

» Parlate con il vostro rappresentante di vendita Parts Europe per i dettagli, e date un'occhiata alla linea LA Choppers nel FatBook.



I nuovi Performance rider di LA Choppers sono progettati per offrire un solido controllo per lo sterzo e la messa a punto dei modelli di Harley-Davidson hot-rod. Sono disponibili in tre altezze e nelle opzioni dritti e pullback.



Il morsetto superiore è offerto nei diametri da 1 pollice e 1¼ pollici e presenta una ferramenta ARP a 12 punti particolarmente robusta.



Il morsetto superiore dei Performance Riser funge anche da punto di montaggio per i supporti degli indicatori di LA Choppers, che sono disponibili in tre configurazioni.

# CABLE KITS



**COMFORT • STYLE • SUPPORT**



MIDNIGHT BLACK

CLASSIC BLACK VINYL

CLEAR BRAIDED STAINLESS STEEL

## Cable Kit's Made Easy

LA Choppers is the number one V-Twin handlebar cable kit company for a reason. We make it easy to find what your customer needs with our complete cable kits, which include brake lines, cables, and even wiring! Have a customer who only needs one part out of a kit? We also offer each individual part sold separately! In addition to that, cables are available in three different finishes - Classic Black Vinyl, Clear Braided Stainless Steel, and Midnight Black!

For more information check out [www.handlebarcables.com](http://www.handlebarcables.com)







## Il doppio della versatilità

### Pneumatici Sport Touring avanzati



La linea RoadSmart IV di Dunlop offre grande maneggevolezza, stabilità, aderenza sul bagnato e chilometraggio su un ampio spettro di motociclette e stili di guida nel settore dello Sport Touring.

**U**na delle tante cose intriganti dell'industria motociclistica è la continua evoluzione e crescita dei mercati di nicchia. A seguito della rapida crescita e la popolarità del segmento Sport Touring, Dunlop ha risposto con i suoi ultimi pneumatici Sport Touring.

Molte moto ora rientrano nella categoria Sport Touring, tra cui le roadster naked, moto Adventure solo da strada, modelli crossover e, naturalmente, la versatile categoria denominata proprio *Sport Touring*. Dunlop ha sempre il polso del mercato motociclistico e ha considerato l'ampliamento di questo segmento come un'opportunità per creare una nuova generazione di RoadSmart.

Il quarto capitolo della serie di pneumatici RoadSmart di Dunlop, la linea RoadSmart IV (n/s 0301-0924) offre grande maneggevolezza, stabilità, tenuta sul bagnato e chilometraggio su un ampio spettro di moto e stili di guida nel settore Sport Touring. Il team Dunlop ha analizzato le diverse esigenze e le caratteristiche di performance e maneggevolezza delle diverse moto inserite nel settore Sport Touring. Il team le ha poi applicati allo sviluppo del RoadSmart IV, ottenendo un mix delle tecnologie innovative di Dunlop per creare uno pneumatico veramente poliedrico.

Prima di immergersi a fondo nella tecnologia che contraddistingue il RoadSmart IV, è importante riconoscere che

Dunlop mette le esigenze dei clienti e dei motociclisti al primo posto in ogni aspetto dei suoi prodotti.

"La nostra ricerca ci ha detto che i motociclisti su strada volevano un'eccezionale aderenza sul bagnato, un buon chilometraggio e una maneggevolezza che ispirasse fiducia", ha detto Luca Davide Andreoni, Marketing Manager di Dunlop Europe. "Riunendo una serie di tecnologie, abbiamo creato uno pneumatico che può soddisfare le esigenze di un settore incredibilmente vario, tra motociclisti e motociclette. Dunlop ha una filosofia 'Just Ride' per fornire ai piloti una tenuta e una protezione senza pari, permettendo loro di avere la tranquillità necessaria per concentrarsi solo sulla gioia di guidare. Applicando questo modo di pensare, abbiamo creato un nuovo livello di pneumatico con RoadSmart IV. È uno pneumatico Sport Touring che va ben oltre il segmento Sport Touring".

Quindi, come fa la linea RoadSmart IV a offrire un perfetto equilibrio tra prestazioni eccezionali sull'asciutto e un'eccezionale aderenza sul bagnato, una maneggevolezza neutra e stabile, e a farlo in modo sempre uguale anche dopo diverse migliaia di chilometri? La tecnologia proprietaria nata dalla lunga e insostituibile esperienza di Dunlop è la chiave per realizzare questa grande impresa.

In primo luogo, qualcosa normalmente usato negli pneumatici da competizione di Dunlop, e ora disponibile per la prima volta nello Sport Touring, si tratta infatti di una combinazione di tecnologie JointLess Tread (JLT) e Multi-Tread (MT) che equipaggia la superficie a contatto con il terreno con ciò che è necessario per ridurre simultaneamente l'usura, il rumore e le vibrazioni dello pneumatico, mantenendo il comfort e il divertimento nella guida.

Poi, la costruzione a strati e le mescole specifiche degli pneumatici RoadSmart IV lavorano per fornire ai piloti una migliore maneggevolezza e uno sterzata più lineare, infondendo fiducia viaggio dopo viaggio.

Molti motociclisti non vogliono appendere il casco al chiodo solo perché è prevista pioggia, ed è per questo che tra i molti aspetti di un attento sviluppo, gli ingegneri e i progettisti Dunlop hanno dotato gli pneumatici RoadSmart IV di un battistrada proprietario e di mescole attentamente formulate per mantenere la migliore aderenza in condizioni di guida sul bagnato. Il disegno del battistrada evacua attivamente l'acqua in modo efficace ed efficiente, permettendo agli pneumatici RoadSmart IV di mantenere la loro più ampia area di contatto con la strada.

Infatti, l'area di contatto è circa tre centimetri quadrati più grande del precedente RoadSmart. Questo grazie alla linea ottimizzata della tela delle carcasse degli pneumatici RoadSmart IV di Dunlop che lavorano insieme all'ultima

generazione di silice dell'area ad elevata superficie. Tutto ciò contribuisce a un aumento del 10% di aderenza nella parte anteriore e del 25% nella parte posteriore su superfici a bassa aderenza rispetto ai precedenti pneumatici RoadSmart.

La linea RoadSmart IV è stata sviluppata per adattarsi a 17 delle 20 moto più vendute in Europa, permettendovi di servire i vostri clienti con le ultime novità in termini di prestazioni degli pneumatici, sia che guidino una BMW R1250GS, una Yamaha Tracer o anche una Kawasaki Z.

RoadSmart IV sono disponibili in due varianti distinte - la SP (n/s 0302-1596) è ottimizzata per le moto da strada più leggere e sportive, mentre la GT (n/s 0301-0926) è predisposta per offrire una maggiore maneggevolezza alle moto da turismo più grandi. Delle 21 misure disponibili nel RoadSmart IV, sono disponibili anche quelle più popolari, tra cui 120/70R17 (n/s 0301-0927) anteriori e 180/55ZR17 (n/s 0302-1596) e 190/55ZR17 (n/s 0302-1599) posteriori.

Nel complesso, la linea di pneumatici RoadSmart di Dunlop offre un pacchetto di tecnologie brevettate che migliorano la maneggevolezza e resistono all'usura su oltre 700 modelli di moto e alla maggior parte del segmento degli pneumatici radiali Sport Touring. ■

» *Contattate il vostro rappresentante Parts Europe per saperne di più e trovate i dettagli completi delle applicazioni nel catalogo Tires, Tools & Chemicals.*



**Gli ingegneri e i progettisti Dunlop hanno dotato gli pneumatici RoadSmart IV di un battistrada proprietario e di mescole accuratamente formulate per mantenere una migliore aderenza in condizioni di guida sul bagnato.**





# CRF450R BIKE BUILD



PARTSEUROPE.EU  
**PARTS PARTS PARTS**  
UNLIMITED CANADA EUROPE

CLUTCH LEVER ASSIST | FRONT BRAKE LEVER | FOOTPEGS | REAR BRAKE PEDAL  
SHIFT LEVER | CHAIN | CHAIN GUIDE | OIL FILTER COVER | CLUTCH COVER | GAS CAP  
VENT CAP | REAR SPROCKET | SKIDPLATE | FRONT & REAR HUBS | SPOKES  
SPOKE NIPPLES | FRONT & REAR TUBES | FRONT & REAR WHEEL SPACERS  
FRONT & REAR RIMS | FRONT & REAR ROTORS



**MOOSE**  
RACING

[MOOSERACING.COM](http://MOOSERACING.COM)





# Scegliete la vostra avventura

## Opzioni per bagagli e pignoni



La nuova serie Kenai Adventure Luggage di Moose Racing consiste in robusti bauletti laterali e superiori in alluminio che sono pratici, spaziosi e resistenti. I bauletti si staccano per trasformarsi da bagaglio da moto a bagaglio a mano in un istante.



**M**otociclisti diversi hanno esigenze diverse, ed è per questo che Moose Racing ama dare ai suoi clienti scelte per tutto, dalla dimensione del bagaglio al fatto che il pignone debba essere robusto, leggero o una combinazione di entrambi.

Per i motociclisti appassionati di avventura, decidere quanta attrezzatura portarsi in viaggio richiede particolare attenzione. La nuova serie Kenai Adventure Luggage consiste in robusti bauletti laterali e superiori in alluminio che sono pratici, spaziosi e resistenti. La serie Kenai comprende bauletti laterali da 36 e 47 litri (n/s 3501-1825) (n/s 3501-1826), più un bauletto superiore da 37 e 48 litri (n/s 3501-1827).

L'esterno è realizzato in lega di alluminio temprato di alta qualità è stato coperto con una finitura anodizzata chiara per fare in modo che l'alluminio resti brillante e nuovo. Inoltre, le protezioni integrate riducono la possibilità che uno dei bauletti si danneggi durante l'uso. Il coperchio impermeabile a doppia guarnizione e la chiusura dello scomparto assicurano che l'acqua non possa entrare.

Una delle caratteristiche più interessanti dei bagagli della serie Kenai è il sistema di chiusura brevettato Kenai. Un sistema di chiusura integrato in acciaio inossidabile AISI 304 incorpora il

meccanismo di chiusura e la maniglia, sia per assicurare i bauletti ai loro supporti che per proteggerne il contenuto. Una sola chiave aziona il supporto e il coperchio del bagagliaio.

I bauletti si trasformano da bagaglio da moto a bagaglio a mano in un istante. Il sistema di bloccaggio Kenai permette al motociclista di staccare rapidamente il bauletto dal supporto, e la maniglia può essere utilizzata per trasportarlo facilmente. Moose Racing ha anche progettato i bauletti laterali in modo che possano stare in piedi da sole quando vengono rimosse dalla moto.

All'interno di ogni bauletto laterale, un vassoio pieghevole facilita l'accesso ai contenuti quando il coperchio è aperto, e aiuta a prevenire la caduta degli oggetti contenuti. Anche il bauletto di destra è dotato di una rete portaoggetti. Una rete interna staccabile aiuta gli oggetti a rimanere al sicuro, anche quando il coperchio è aperto, e una borsa interna espandibile può essere usata sia con i bauletti laterali che con quelli superiori.

Il bauletto laterale Kenai Series da 47 litri è abbastanza grande da contenere due caschi. I rivenditori devono prestare attenzione



Lo scudo termico della marmitta Moose Racing fornisce una barriera termica tra la marmitta e il bagaglio. È realizzato per i modelli 350 e 500 di Husqvarna e KTM.

che, a seconda dell'applicazione, potrebbe essere necessario accoppiare un grande bauletto laterale con il bauletto più piccolo da 36 litri sull'altro lato per lasciare spazio al tubo di scarico. Nonostante la differenza di dimensioni, il risultato finale sarà una moto meglio bilanciata con un look più snello.

Il bauletto in alluminio della serie Kenai è dotato di quattro ganci di carico integrati all'esterno, che possono fungere da punti di aggancio per soluzioni aggiuntive per riporre oggetti. È disponibile anche un attacco opzionale per lo schienale, per il comfort del passeggero. All'interno, il bauletto ha un tappetino sul fondo che aiuta a evitare che il carico si sposti mentre si viaggia.

Ogni caso richiede un corrispondente kit di montaggio della serie Kenai. I kit di bauletti laterali specifici per un certo modello forniscono una base di montaggio estremamente forte. Il design della barra trasversale posteriore aggiunge ulteriore forza e rigidità al supporto. Per i bauletti, Moose Racing offre due opzioni di montaggio, tra cui una piastra di montaggio in alluminio e una piastra di montaggio composita.

Molte moto dual-sport sono dotate di bagagli morbidi e bauletti laterali che devono essere protette dal calore estremo della marmitta. Lo scudo termico della marmitta Moose Racing (n/s 1861-1608) fornisce una barriera termica tra la marmitta e il bagaglio. Realizzata per i modelli 350 e 500 di KTM e Husky, la protezione della marmitta rimane in posizione con un solido sistema di montaggio a quattro punti. La protezione è fatta da cinque strati di fibra di carbonio, ed è progettata per tenere il pannello laterale lontano dallo scarico e dalla marmitta. Anche le fessure integrate aiutano a dissipare l'accumulo di calore.

## SOLUZIONI PER PIGNONI

Oltre a scegliere il bagaglio giusto, i motociclisti devono anche scegliere il pignone giusto per il viaggio. Moose Racing ha una gamma completa di pignoni (n/s 1210-1526) in acciaio e alluminio, più un'opzione doppia che offre il meglio delle due soluzioni.

I pignoni in acciaio sono fatti da un acciaio ad alto tenore di carbonio di prima qualità, ricoperto da una vernice a polvere nera. I pignoni in alluminio, invece sono lavorati da alluminio 7076-T6 di qualità per un peso estremamente leggero. Utilizzando la lavorazione invece dello stampaggio, lo spessore è più consistente e le tolleranze della catena sono migliori. La tempra extra riduce la distorsione, e l'alluminio riceve una finitura anodizzata robusta per una maggiore durata.

Sia i pignoni in acciaio che quelli in alluminio sono lavorati con fori strategicamente posizionati che riducono il peso senza sacrificare la forza.

I pignoni doppi Moose Racing hanno un anello interno in alluminio per ridurre il peso e un anello esterno in acciaio con denti lavorati per fornire una durata eccezionale. Le scanalature autopulenti per il fango mantengono tutto in ordine. ■

» Parlate con il vostro rappresentante Parts Europe per saperne di più sulle ultime novità disponibili di Moose Racing. Trovate tutto nei cataloghi Street e Off-Road.



**OptiMATE**

# La ricarica resa facile

## Nuova guida per la scelta dei prodotti



BRONZE - l'OptiMATE 1 Duo



SILVER - l'OptiMATE 3

**I** caricabatterie OptiMate sono sul mercato da 27 anni e da quando sono usciti quei primi prodotti, la gamma si è ampliata fino a comprendere una miriade di modelli disponibili. Il solo catalogo *Parts Europe Tires, Tools and Chemicals* mostra oltre 30 numeri articolo per i caricabatterie, e ancora di più includendo tutti i relativi accessori.

Si tratta di una linea di caricabatterie progettati per coprire la vasta gamma di batterie per sport motoristici che sono ora disponibili, e comprende modelli specifici come l'OptiMate Solar DUO 10W progettato per i luoghi che non dispongono di corrente alternata.

Con così tante opzioni tra cui scegliere, la società madre di OptiMate, TecMate, ha lanciato un piano che categorizza la gamma di caricabatterie in sei categorie. Queste categorie non solo presentano le opzioni *Buono*, *Migliore* e *Ottimo*, ma dividono anche la gamma in base a come i motociclisti useranno i caricabatterie, e su quale piattaforma o piattaforme di batterie.

Lo standard TecMate BRONZE è costituito dai suoi caricabatterie facili da usare, dispositivi di ricarica e manutenzione generali "collegalo e dimenticatel". Tra questi vi sono l'OptiMate 1 DUO (n/s 3807-0488) e l'OptiMate 2 DUO (n/s 3807-0563).

La gamma SILVER offre le opzioni più smart che sono ancora automatiche, ma possono anche salvare le povere batterie "completamente morte". Questa categoria comprende l'OptiMate 3 (n/s 3807-0253).

La gamma standard TecMate GOLD comprende caricatori avanzati con modalità selezionabili. Questi sono i caricabatterie che automaticamente salvano, caricano, testano e mantengono le batterie, con il tasso di ricarica regolato automaticamente in base alla temperatura e/o alle dimensioni della batteria. In questo ambito, Parts Europe offre l'OptiMate 6 SELECT (TM-370) (n/s 3807-0560).

Poi c'è LITHIUM - EXPERT, progettato specificamente per le batterie al litio LFP (Lithium Ferrous Phosphate) - il tipo di litio usato nelle batterie per gli sport motoristici. I caricabatterie al litio OptiMate salvano, testano e caricano le batterie, ma possono mantenere e anche resettare la protezione da scarica profonda nelle batterie al litio più avanzate. Queste includono l'OptiMate Lithium 4s 0.8A (n/s 3807-0286).

Per coloro che hanno bisogno di ricaricare quando la rete elettrica è saltata, ci sono i prodotti TecMate ECO-SMART, tra cui il SOLAR, e il "da CC a CC". Questo include la linea OptiMate Solar DUO (n/s 3807-0542), che funziona sia con batterie al piombo che al litio LFP.

Per i rivenditori di veicoli per sport motoristici c'è la linea TecMate PRO. Questi caricatori professionali sono robusti, durevoli e realizzati appositamente per le esigenze dell'ambiente della concessionaria, con funzioni selezionabili che sono progettate per risparmiare tempo. Il nuovo OptiMate PRO-1 DUO può salvare, caricare e testare sia batterie LFP al piombo che al litio e ha una modalità di alimentazione per il supporto diagnostico delle batterie.

Che si tratti di un cliente finale che ha bisogno di un caricabatterie singolo per la sua moto o di un banco di caricabatterie per più veicoli, o che si tratti di un concessionario che ha bisogno di opzioni per impostare nuove batterie o mantenere una flotta di moto, OptiMate ha la soluzione. E, con le nuove categorie "OptiMate Made Easy", trovare quello di cui hanno bisogno è ora più facile che mai. ■

» Parlate con il vostro rappresentante di vendita Parts Europe per i dettagli, e controllate l'intera gamma nei cataloghi Parts Europe.

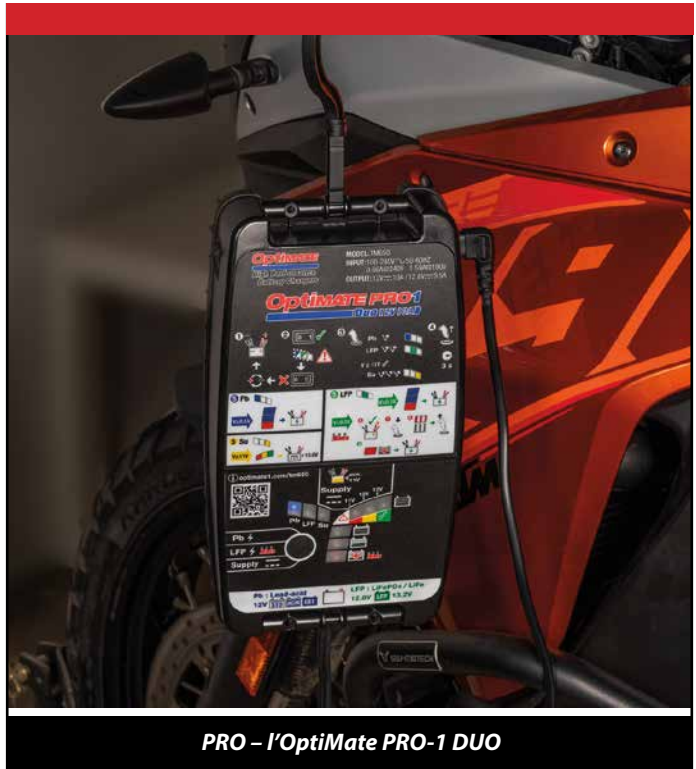

The  charger for YOU!

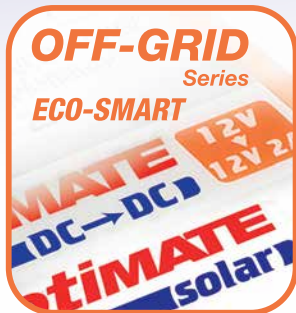

DISCOVER  
OUR SERIES



**Optimate** High Performance  
Battery Chargers





## Pistoni Podium

### Celebriamo i campioni della stagione 2021

**L**a stagione delle corse del 2021 è stata molto impegnativa per Vertex Pistons, ma è stata anche una stagione di incredibile successo per i piloti sponsorizzati dal marchio. C'è una lunga lista di campioni di motocross, enduro e Supersmoto che sono arrivati al top nella scorsa stagione grazie a moto equipaggiate con pistoni Vertex GP-Racer's Choice e Race Evolution.

Gli Internazionali d'Italia sono stati un weekend difficile per Renaux, ma è stato invece vincente per il pilota Vertex Romain Febvre. Il pilota Monster Energy KRT ha vinto la classi MX1 e Supercampione, poi è arrivato secondo nel campionato MXGP.

MRT Racing KTM utilizza i pistoni Vertex GP-Racer's Choice, e Alessandro Lupino ha guidato alla vittoria nel campionato la Prestige Elite MX1. Kiara Fontanesi di MX Fonta Racing ha conquistato la corona nel Campionato Italiano Femminile. La Fontanesi ha anche finito la stagione 2021 con il terzo posto nel campionato WMX. Finendo appena davanti a lei in seconda posizione è stata un'altra atleta sponsorizzata da Vertex, Nancy Van de Ven di Ghidinelli Racing.

I motociclisti Vertex hanno anche eccelso nel campionato europeo. I pistoni GP-Racer's Choice e Race Evolution hanno aiutato Valerio Lata della KTM Marchetti Racing a vincere il campionato EMX125. Kevin Horgmo di GASGAS SM Action ha finito la stagione con il secondo posto nella classe EMX250.

La performance dominante del pilota Vertex MX2 Yamaha Maxime Renaux lo ha portato a conquistare il campionato 2021 con due round di anticipo.



Uno dei vincitori di Vertex è il campione MX2 Maxime Renaux. Il pilota Monster Energy Yamaha è stato incoronato campione 2021 dopo una stagione che ha avuto un inizio difficile. Il 21enne Renaux si è slogato la spalla agli Internazionali d'Italia, il che ha reso le cose difficili nei primi round della stagione MX2. Tuttavia, Renaux ha continuato ad accumulare cinque vittorie, sette secondi posti e due terzi posti. La sua performance dominante lo ha portato a vincere il campionato con due round in anticipo.

La tappa del Mondiale Enduro è stata una vetrina per i piloti Vertex, che hanno raccolto sei titoli. Brad Freeman del Beta Factory Team ha ottenuto il massimo dei voti nell'Enduro GP e nell'E3. Matteo Pavoni del TM Boano Factory Team ha vinto i titoli Junior e J2, mentre il suo compagno di squadra Lorenzo Macoritto ha vinto il campionato EJ1. Albin Norrbin di Fantic D'Arpa Racing ha vinto il titolo EY.

In Supersmoto, Marc Reiner Schmidt e Thomas Chareyre di L30-Tm Racing hanno rappresentato bene i pistoni Vertex ottenendo rispettivamente il primo e il secondo posto nel campionato S1GP.

Tutti questi concorrenti si sono affidati ai pistoni Vertex GP-Racer's Choice per superare ogni gara. Questi sono i migliori pistoni da fuoristrada 4 tempi di Vertex, forgiati a caldo dalla lega VP-310 ad alta resistenza e progettati con un T-Bridge per grandi prestazioni, anche nelle situazioni di guida più intense. La forma unica della testa del pistone migliora il massimo rapporto di compressione senza sacrificare l'affidabilità. I pistoni GP-Racer's Choice hanno un rivestimento in bisolfuro di molibdeno per fornire la scorrevolezza, le prestazioni e la resistenza all'usura di cui i campioni hanno bisogno per una stagione di successo. ■

» Per saperne di più sui pistoni di qualità da campionato di Vertex, parlate con il vostro rappresentante Parts Europe e consultate il catalogo Off-Road.



I pistoni Vertex GP-Racer's Choice a 4 tempi sono progettati per prestazioni eccezionali anche nelle competizioni più dure.

# WINNINGS PISTONS

**MAXIME RENAUX**  
Yamaha MX2 Factory  
MX2 Champion



**MARC SCHMIDT**  
TM Factory  
S1Gp World Champion

**BRAD FREEMAN**  
BETA Factory  
EnduroGP & E3  
World Champion



**MATTEO PAVONI**  
TM Boano Factory  
EJ & EJ2 World Champion

**LORENZO MACORITTO**  
TM Boano Factory  
EJ1 World Champion



**ALBIN NORRBIN**  
FANTIC D'Arpa Racing  
EY World Champion



• DESIGN • PERFORMANCE • RELIABILITY







## Presentazione del casco SM5

### Protezione allo stato dell'arte



Il nuovo casco SM5 di Alpinestars è progettato per offrire una combinazione ottimale di protezione dagli impatti e leggerezza. Presenta anche un profilo super elegante.

**I**l nuovo casco Alpinestars SM5 è il risultato di più di cinque anni di studio, sviluppo e test intensivi. Progettato e testato completamente presso la divisione caschi di Alpinestars, l'azienda ha esaminato ogni aspetto possibile per realizzare un casco che offra protezione e che abbia una struttura leggera in grado di assicurare un comfort ottimale.

Questo casco leggero è dotato di un guscio termo-iniettato che incorpora una speciale miscela di polimeri migliorata da vari gradi di spessore. Questo design è stato progettato per offrire una combinazione ottimale di protezione dagli impatti e leggerezza. Le imbottiture in EPS a cinque densità assicurano la densità corretta nei punti giusti per un migliore assorbimento degli impatti.

Le caratteristiche chiave del design includono un'area rialzata ingegnerizzata con imbottitura per ridurre efficacemente le forze trasmesse alla clavicola. Un sistema di rilascio d'emergenza e cuscinetti per le guance sono facilmente rimovibili mentre il casco è ancora indossato. Il sistema di sgancio brevettato assicura che la visiera venga sganciata con la giusta quantità predeterminata di forza, a prescindere dall'angolazione dell'impatto.

Questa attenzione ai dettagli si estende anche al cinturino in morbido tessuto, che con i suoi 26 mm è più largo del requisito minimo di certificazione, per offrire protezione e comfort ottimali del pilota. Gli anelli a D in acciaio inossidabile assicurano una vestibilità stretta e sicura.

Il comfort del guidatore è anche in prima linea nel design dell'SM5, che vanta (n/s 0110-75570) una visiera che è stata specificamente progettata per dirigere l'aria nelle porte per un migliore flusso d'aria, mentre le prese d'aria multiple e le porte di sfogo assicurano alti livelli di scambio di trasferimento del calore per fornire una ventilazione efficace. Questo casco è anche dotato di canali per l'idratazione che sono integrati nei cuscinetti per le guance del casco per garantire comodità e prestazioni, e di una fodera di confortevole rimovibile con tessuti trattati SILVERPLUS® per un'eccellente traspirazione, allontanando efficacemente il sudore dalla pelle. La fodera anti-microbica è anche lavabile, mentre la schiuma 3D sagomata assicura il comfort del guidatore. ■

» Parlate con il vostro rappresentante vendite Parts Europe per ulteriori informazioni e scoprite di più nel catalogo Off-Road.

# Pronto a tutto

## Giacche da moto per tutte le stagioni

**L**a nuova linea di abbigliamento alla moda di Alpinestars presenta due aggiunte perfette per consentire ai motociclisti di affrontare la strada, indipendentemente dalle condizioni meteorologiche, la giacca impermeabile T-SP S Ignition e la giacca impermeabile RX-3.

La giacca impermeabile T-SP S Ignition (n/s 2820-5710) è dotata di tessuto rinforzato in posizioni strategiche e di un guscio principale in poli-tessuto avanzato per alti livelli di resistenza allo strappo e all'abrasione. Dotata di una membrana impermeabile completamente sigillata, prese d'aria con cerniera e una fodera termica rimovibile, la giacca impermeabile T-SP S Ignition è ideale tutte le condizioni atmosferiche. Con la protezione Nucleon Flex Plus di alta qualità su spalle e gomiti e l'opzione per aggiornare con la protezione Nucleon certificata CE di Alpinestars su petto e schiena, la giacca impermeabile T-SP S Ignition è ideale per la guida in città.

È anche comoda, grazie al cinturino a strappo in vita e ai regolatori dei polsini che offrono una migliore vestibilità, la struttura del colletto a basso profilo con tessuto comfort 3D testurizzato sulla fodera interna e le maniche pre-curvate, che aiutano anche a ridurre la fatica del guidatore.

La stessa attenzione ai dettagli è stata applicata anche alla giacca impermeabile RX-3 (n/s 2820-5747). Questa giacca utilizza un moderno mix di materiali e una fodera termica staccabile per un'efficace performance per tutte le stagioni. Ha una vestibilità studiata per offrire il massimo livello di protezione attiva in gara; questa giacca è predisposta per Tech-Air® e può ospitare il sistema di airbag Tech-Air 5.

Con una struttura tecnica del pannello principale in morbido Ripstop Cordura con un telaio in morbido policotone e inserti elasticizzati per un maggiore comfort, la RX-3 è dotata di armatura protettiva Nucleon Flex Plus altamente flessibile e adattabile. Ha anche un profilo sottile per un comfort ottimale del guidatore.

La giacca presenta anche ampie prese d'aria per una traspirazione ottimizzata, una vestibilità sportiva con braccia pre-curvate per ridurre l'affaticamento del pilota e il lato schiena esteso per una maggiore copertura in posizione di guida. Questa giacca è dotata di spalle GP Lite per una maggiore protezione dagli impatti. ■

» Parlate con il vostro rappresentante Parts Europe per ulteriori dettagli, e trovate maggiori informazioni sul catalogo Street.



La giacca impermeabile T-SP S Ignition di Alpinestars è progettata per affrontare qualsiasi tipo di tempo e offre notevole comfort e protezione.



La giacca impermeabile RX-3 di Alpinestars è progettata per offrire elevati livelli di protezione attiva in gara. La giacca è predisposta per Tech-Air® e può ospitare il sistema di airbag Tech-Air 5.





## Ricostruire e sfrecciare via

### Kit di pistoni e bielle di alta qualità



Che si tratti di un 2 tempi o di un 4 tempi, nuovo o vecchio, e che sia ricostruito come l'originale o alesato, Wössner Pistons dispone dei pistoni forgiati che soddisfano ogni esigenza.

**O**gni chilometro percorso aumenta l'usura della moto, quindi la pausa che l'inverno fornisce è un ottimo momento per mantenere, riparare e migliorare l'attrezzatura in preparazione per la prossima stagione di guida. Forse questo significa solo nuove pastiglie dei freni, plastiche e pneumatici, o forse comporta un aggiornamento completo della testata sulle moto off-road dei vostri clienti.

Che si tratti di un 2 tempi o di un 4 tempi, nuovo o vecchio, e che sia ricostruito come l'originale o alesato, Wössner Pistons dispone dei pistoni, delle bielle e dei cuscinetti forgiati che soddisfano ogni esigenza.

Fondata nel 1990, Wössner Pistons si è costruita la sua reputazione grazie ai componenti di alta qualità e realizzati con precisione. L'azienda ha la sua sede centrale a Weil am Rhein, in Germania, dove sono presenti importanti strutture di R&S e di produzione. Dalla pianificazione iniziale del prodotto alla prototipazione e alle simulazioni al computer FEA (Finite Element Analysis) fino ai test nel mondo reale e alla forgiatura e finitura finale, la sede centrale di Wössner è una struttura all'avanguardia che produce componenti per motori di alta qualità. È per questo motivo che i team professionisti del Supercross e della MXGP si affidano ai prodotti Wössner quando puntano al podio, e anche i vostri clienti possono farlo, anche se sono solo guerrieri del fine settimana.

I ricambi top partono da materiali top, così Wössner utilizza entrambe le leghe di alluminio 4032 e 2618 per i suoi pistoni

di ricambio a 2 tempi (numero di serie 0910-4727) e a 4 tempi (numero di serie 0910-4950), e la lega di acciaio 4340 per le sue bielle (n/s 0923-0396). Queste materie prime sono poi modellate nelle fucine di Wössner e rifinite secondo specifiche precise, quindi la dimensione sul premistoppa è la dimensione che il vostro micrometro misurerà.

Questa attenzione ai dettagli produce pistoni e bielle che forniscono tolleranze adeguate per prestazioni affidabili di cui i vostri clienti possono fidarsi. La linea di Wössner non è solo per le nuove moto; l'azienda copre le applicazioni popolari che risalgono fino agli anni '90, così i vostri clienti possono tenere aggiornate anche le moto più vecchie.

La reputazione di Wössner è stata fondata sui suoi leggeri pistoni di ricambio, che sono fabbricati con precisione per fornire una distanza ottimale tra i pistoni e le pareti per un funzionamento silenzioso ed efficiente. Le dimensioni dei pistoni standard e oversize sono disponibili per la maggior parte dei modelli off-road a 2 tempi e a 4 tempi, e per le applicazioni a 4 tempi sono disponibili rapporti di compressione elevati. Non importa quale sia il vostro progetto, Wössner ha la soluzione.

I pistoni a 4 tempi di Wössner sono costruiti utilizzando un design di forgiatura a doppio ponte per una maggiore resistenza e durata, che diventa particolarmente importante nelle applicazioni ad alta compressione. Tutti i kit di pistoni sono forniti con i componenti necessari per l'installazione

tra cui il pistone, gli anelli, il perno del polso e gli anelli di sicurezza. Per maggiore comodità, questi accessori sono disponibili anche separatamente.

Wössner produce anche kit di cuscinetti principali e cuscinetti ad ago di alta qualità. I kit di cuscinetti principali includono cuscinetti a rulli con lavorazione di precisione per un funzionamento regolare e senza problemi ad alto numero di giri, mentre i kit di cuscinetti ad ago di Wössner sono un ottimo complemento per qualsiasi sostituzione della biella.

I rivenditori dovrebbero notare che per tutte le applicazioni sono necessari due kit di cuscinetti principali, ma alcuni modelli richiedono kit separati per la sinistra e la destra, quindi assicuratevi di controllare attentamente la tabella delle applicazioni nel catalogo Parts Europe.

Wössner Pistons vanta una lunga storia nel mondo del fuoristrada sia a livello amatoriale che professionale. Con strutture di prim'ordine e una dedizione alla qualità e ai componenti di precisione, è facile capire perché Wössner è la scelta migliore per pistoni, bielle e cuscinetti di ricambio.

» Per maggiori dettagli sulla vasta lista di applicazioni Wössner, contattate il vostro rappresentante di vendita Parts Europe e consultate il catalogo Off-Road.



Wössner produce anche bielle e cuscinetti di alta qualità per diverse applicazioni.

**W** HIGH PERFORMANCE PISTONS  
**Wössner**®  
 RESEARCH & DEVELOPMENT

MANUFACTURER OF  
 FORGED PISTONS

**Wössner GmbH**  
 Konrad-Zuse-Str. 2  
 79576 Weil am Rhein  
 Germany

[wossnerpistons.com](http://wossnerpistons.com)  
[woessner-kolben.de](http://woessner-kolben.de)



For further information please contact your Parts Europe sales representative.

**PARTS**  
**EUROPE**



## Una scelta sicura

### Caschi da strada senza fronzoli

**I** caschi sono progettati per fare un solo lavoro: fornire una barriera protettiva tra la testa del pilota e il resto del mondo. Questo, naturalmente, non è un compito facile, e tanta progettazione, test e tecnologia per creare un casco che possa fare bene il suo lavoro. D'altra parte, per un pezzo dell'equipaggiamento che ha una missione così semplice, ci sono molte varianti. Molti caschi tendono ad essere un po' troppo appariscenti o con fronzoli inutili.

Colori vivaci, grafica selvaggia e altre scelte di design sono fantastici per i motociclisti che li vogliono, ma il fatto è che non tutti i motociclisti sono interessati ad avere così tanta roba. Molti motociclisti vogliono semplicemente un casco di qualità che fornisca protezione, comfort e affidabilità.

È qui che entra in gioco il casco Z1R Warrant (n/s 0101-13149). Progettato pensando a questi motociclisti, il Warrant è un casco integrale da strada il cui unico obiettivo è quello di fare bene il suo lavoro. Le cinque finiture a tinta unita includono variazioni di nero, argento e bianco. Ciò significa che il casco Warrant classificato ECE 22.05 è garantito per abbinarsi con l'abbigliamento del motociclista, indipendentemente dalla sua combinazione di colori.

Z1R inizia con un guscio in polycarbonato stampato a iniezione per il Warrant, aggiungendo uno strato antigraffio e una visiera parasole interna a scomparsa. E no, quella visiera non è un fronzolo inutile - i motociclisti possono passare dal giorno alla notte o ottenere una visione chiara attraversando un tunnel con un semplice tocco delle dita, che è un enorme vantaggio quando si guida in condizioni di luce variabili.

Il flusso d'aria efficiente è un'altra necessità per un buon casco, e il Warrant presenta prese d'aria e porte di sfogo sul guscio più una presa d'aria sul mento che aiuta a ridurre l'appannamento della visiera. Anche con molta aria che si muove attraverso il casco, la situazione si può scaldare lo stesso ed è per questo che la fodera e i cuscinetti per le guance hanno proprietà traspiranti. Possono anche essere rimossi e lavati per stare sempre nel pulito.

Z1R offre anche opzioni versatili in tinta unita nel casco modulare Solaris (n/s 0101-10027). Ci sono sei colori tra cui scegliere, e i motociclisti che vogliono un look più audace



**Z1R offre opzioni versatili in tinta unita per il casco modulare Solaris, che dispone anche di uno strato antigraffio e di una visiera parasole a scomparsa.**



**Il casco Z1R Warrant offre protezione, comfort e affidabilità, ed è disponibile in finiture a tinta unita che sono garantite per abbinarsi con l'abbigliamento del cliente.**

possono optare per la grafica Solaris Scythe in cinque diverse combinazioni di colori. Il Solaris, come il Warrant, ha uno strato antigraffio abbinato a una visiera parasole a scomparsa. Anche quando il Solaris è in modalità full-face, le prese d'aria e le porte di sfogo assicurano che ci sia abbondanza di flusso d'aria. I clienti che guidano in climi più freddi possono aggiungere anche una mascherina antifreddo, una doppia visiera o un visiera elettrica. ■

» *Parlate con il vostro rappresentante Parts Europe dei caschi da strada in tinta unita Z1R e trovate tutte le opzioni nel catalogo Street.*



# Softail Supreme

## Quando il modello di serie non è sufficiente

Oltre agli pneumatici, le sospensioni di una moto sono probabilmente il fattore più importante che influenza il modo in cui le Harley-Davidson Softail dei vostri clienti si comportano. Milwaukee ha fatto grandi passi avanti con la riprogettazione del Softail nel 2018, ma a prescindere da come lo si guardi, l'ammortizzatore OEM è ancora un prodotto di massa con impostazioni medie e nessuna regolazione oltre al precarico della molla.

D'altra parte, gli ammortizzatori Hyperpro per le Softail (n/s 1310-2251), offrono un'enorme quantità di regolazioni e caratteristiche solitamente riservate alle moto sportive di fascia alta, compresa l'altezza di marcia che è regolabile di +/-5mm. Hyperpro ha applicazioni per tutti i modelli Milwaukee-Eight, quindi non importa cosa o come i vostri clienti guidino - da lento e calmo a veloce e aggressivo - il monoammortizzatore Hyperpro modello 461 con serbatoio remoto è un aggiornamento eccellente.

Si comincia con una molla di qualità, ad avvolgimento progressivo, selezionata con cura per ogni applicazione. Su una moto come la Softail, che ha una corsa minima degli ammortizzatori, le molle progressive sono un'opzione particolarmente buona. Le spire della molla sono avvolte più strettamente ad un'estremità che all'altra, creando essenzialmente uno spettro di escursioni della molla in un unico pacchetto. Questo porta a una molla che è morbida e flessibile nella parte superiore della corsa, mentre più in profondità nella corsa la molla è più rigida e resiste al fondo. Inoltre, il monoammortizzatore modello 461 ha una regolazione esterna continua del precarico della molla, in modo che i vostri clienti possano regolare il precarico in base al loro peso e al loro stile di guida.

Per tenere sotto controllo il movimento della molla, l'ammortizzatore Hyperpro ha circuiti di compressione ed estensione ad alta e bassa velocità completamente regolabili. L'ammortizzatore offre 50 clic di regolazione dello smorzamento in estensione e 30 clic di regolazione dello smorzamento in compressione, il che significa che l'ammortizzatore è ampiamente regolabile per soddisfare una varietà di scenari di guida.

Per garantire prestazioni di smorzamento costanti, il serbatoio remoto contiene una vescica che separa il gas azoto pressurizzato dall'olio responsabile della creazione della forza di smorzamento. Ciò significa che non importa quanto duramente e quanto rapidamente l'ammortizzatore sia sollecitato, l'olio smorzante resisterà alla cavitazione, e quindi alla perdita di controllo dello smorzamento.

Inoltre, il serbatoio remoto aiuta a dissipare il calore creato durante la corsa dell'ammortizzatore, preservando ulteriormente le prestazioni e rendendo il monoammortizzatore Hyperpro Model 461 particolarmente adatto ai motociclisti più aggressivi.

È noto che le sospensioni abbiano un impatto enorme sul modo in cui le moto dei vostri clienti si comportano, e con un aggiornamento del monoammortizzatore modello 461 possono aspettarsi una migliore qualità di guida, la distanza in curva, la maneggevolezza, lo spazio di frenata e persino l'usura degli pneumatici. ■

» Parlate con il vostro rappresentante Parts Europe per ulteriori dettagli, e trovate maggiori informazioni sul FatBook.



Gli ammortizzatori Hyperpro per i modelli Harley-Davidson Milwaukee-Eight Softail offrono una serie di regolazioni e caratteristiche solitamente riservate alle moto sportive di fascia alta, compresa l'altezza di marcia regolabile di +/-5mm.





## Sigillare i pezzi d'epoca

### Guarnizioni per Panheads e Shovelheads

**T**ra i costruttori di motori e i meccanici esperti, Cometic è preferita per le sue guarnizioni e paraoli di alta qualità e avanzate. Tuttavia, Cometic non produce solo parti per attrezzature moderne; l'azienda offre anche una linea completa di guarnizioni e paraoli per pezzi d'epoca come le Harley-Davidson Panheads e Shovelheads.

Sigillare questi motori d'epoca può essere difficile poiché la metallurgia, le macchine utensili e i materiali usati non erano così raffinati come quelli che diamo per scontati oggi. Poi c'è l'effetto del tempo. L'usura, la deformazione e i danni possono far sì che una superficie già irregolare diventi ancora più difficile da sigillare. Per esempio, sigillare la scatola del bilanciere su una Shovelhead può essere quasi impossibile senza recarsi in un'officina meccanica. È qui che entra in gioco Cometic.

Le guarnizioni della scatola del bilanciere di Cometic (n/s DS17-3242) sono fatte di materiale CFM20 che ha un nucleo

Realizzata con un sandwich di metallo, la guarnizione MLS è il modo più moderno e affidabile per sigillare aree ad alta pressione come la camera di combustione.

Il design MLS presenta un nucleo in acciaio inossidabile con rilievi intorno al foro, mentre gli strati esterni più sottili hanno rilievi intorno ai fori di alimentazione e di scarico dell'olio. Il nucleo inossidabile non è rivestito, ma gli strati esterni sono rivestiti con un sigillante di gomma ad alta temperatura. Questa combinazione di tre strati di fogli in rilievo si traduce in una guarnizione che agisce come una molla, in modo che possa muoversi con il cilindro e la testa e mantenere una tenuta ideale. Le guarnizioni in fibra, grafite e rame hanno pochissima capacità di estensione; una volta che sono compresse, restano così, quindi lo spostamento dei componenti può portare a una perdita. Inoltre, il design MLS offre un eccellente trasferimento di calore tra i componenti, favorendo il raffreddamento.

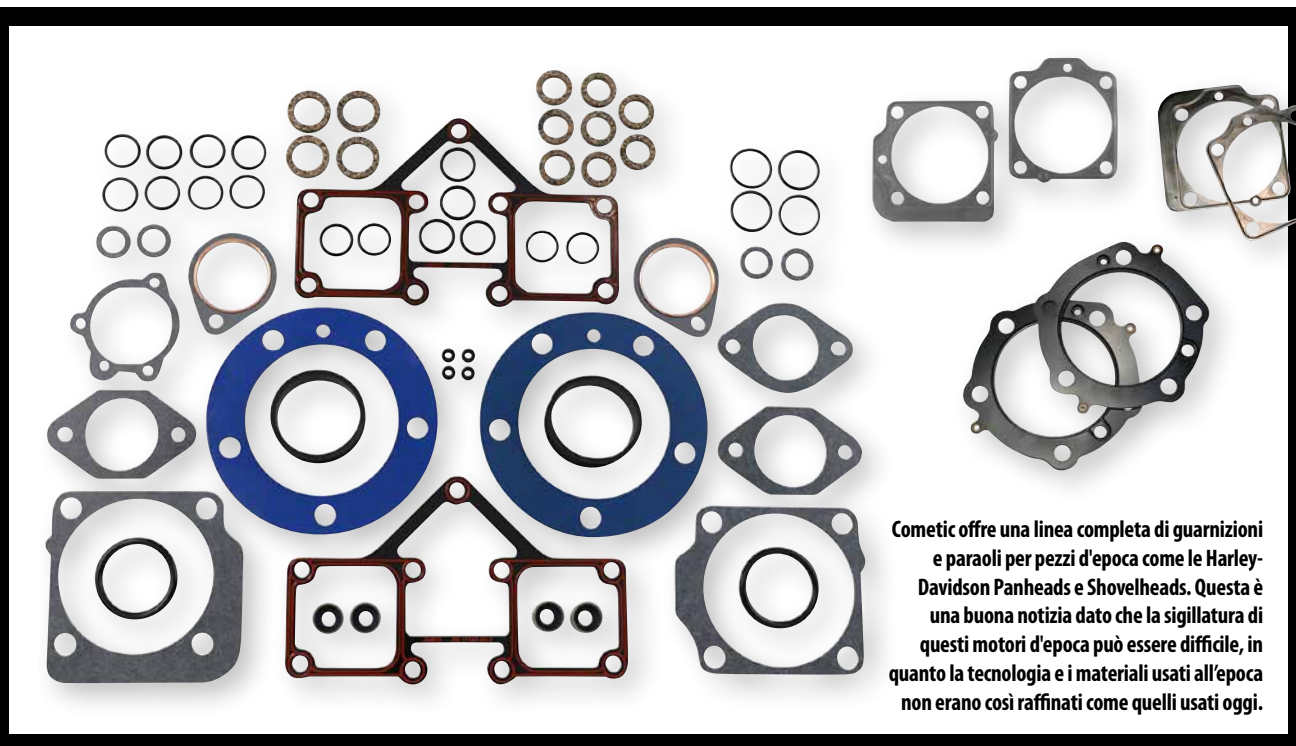

Cometic offre una linea completa di guarnizioni e paraoli per pezzi d'epoca come le Harley-Davidson Panheads e Shovelheads. Questa è una buona notizia dato che la sigillatura di questi motori d'epoca può essere difficile, in quanto la tecnologia e i materiali usati all'epoca non erano così raffinati come quelli usati oggi.

di acciaio perforato con un laminato ad alta temperatura incollato su entrambi i lati. Queste guarnizioni offrono la massima tenuta su superfici irregolari e sono progettate per gestire le alte temperature che le Shovelhead possono produrre.

Un'altra area chiave in cui la tecnologia Cometic può aiutare un vecchio motore è la guarnizione della testa e della base del cilindro. Mentre le opzioni in fibra, grafite e rame sono normalmente disponibili, non sono ideali per i grandi cilindri raffreddati ad aria e per le teste dei cilindri, che possono flettere, oscillare e sollevarsi durante l'uso.

Ecco le guarnizioni per la testa Cometic MLS (Multi Layer Steel) per le Panheads dal 1948 al 1965 (n/s 0934-4662) e per le Shovelheads dal 1966 all'1984 (n/s 0934-0794), disponibili in entrambi gli standard e con fori oversize da 3/8 di pollice.

Passando poi alla base del cilindro, Cometic offre guarnizioni di base a singolo strato per le Panhead (n/s 0934-0781) che presentano un design in rilievo per una maggiore elasticità, così come l'affidabile rivestimento in elastomero di Cometic. Queste guarnizioni di base non richiedono alcun sigillante e non spingono o schiacciano. Le guarnizioni di base Shovelhead per le (n/s 0934-4664) condividono la stessa tecnologia e gli stessi materiali di quelle per le Panhead e sono fornite in coppia per le flange anteriori, dato che la maggior parte dei cilindri aftermarket utilizza le flange anteriori su entrambi i cilindri. ■

» Parlate con il vostro rappresentante di vendita Parts Europe per i dettagli sulla gamma di guarnizioni e paraoli Cometic per il pezzo d'epoca, e scoprite di più nell'OldBook.



## della casa

### Fare scorta di prodotti Drag

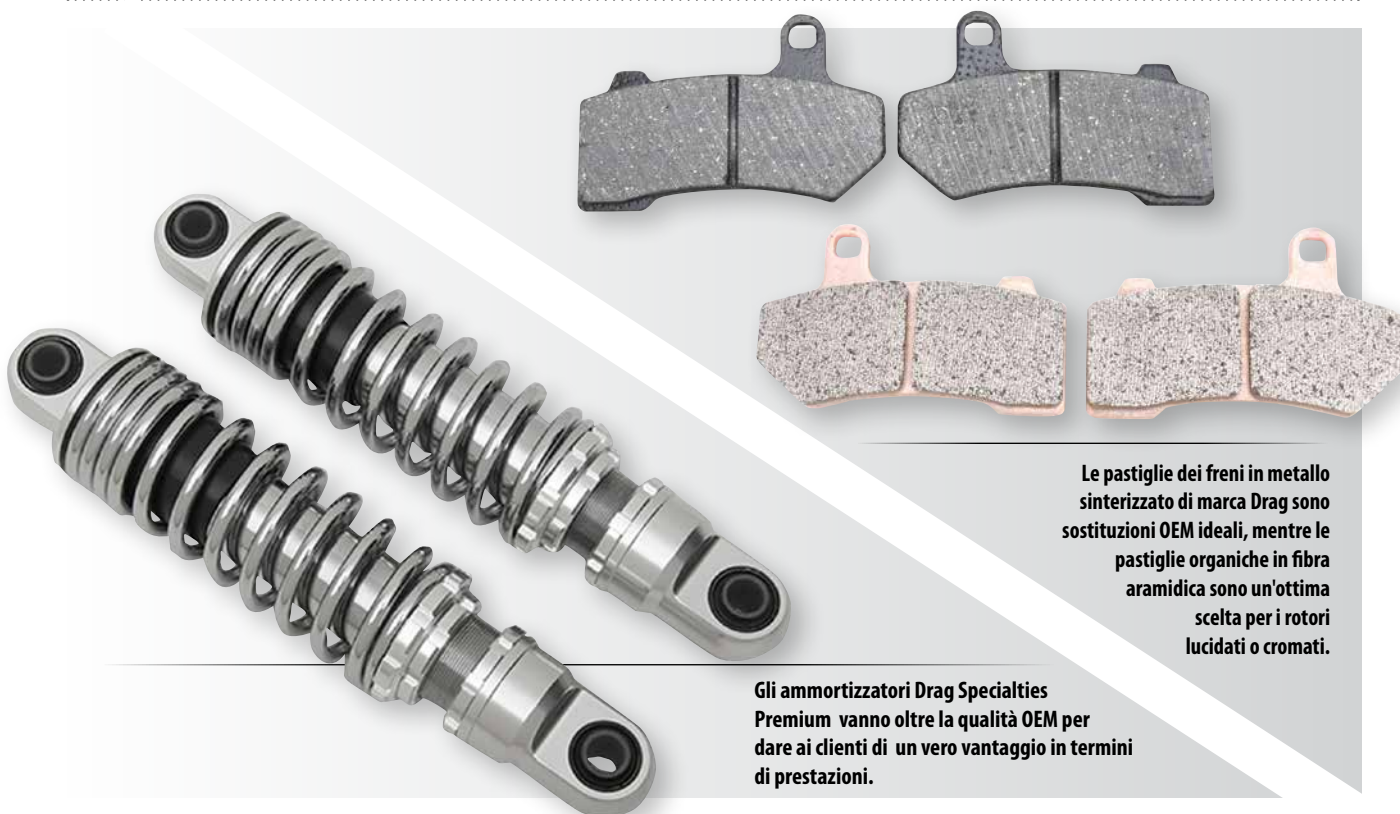

Le pastiglie dei freni in metallo sinterizzato di marca Drag sono sostituzioni OEM ideali, mentre le pastiglie organiche in fibra aramidica sono un'ottima scelta per i rotori lucidati o cromati.

Gli ammortizzatori Drag Specialties Premium vanno oltre la qualità OEM per dare ai clienti di un vero vantaggio in termini di prestazioni.

**D**rag Specialties si è costruita una solida reputazione quale fonte affidabile per i rivenditori per trovare parti, accessori e abbigliamento per ogni aspetto del motociclismo V-Twin. Questo servizio va oltre il semplice ruolo di distributore, poiché Drag offre i suoi prodotti a marchio Drag Specialties anche attraverso Parts Europe.

Ci vorrebbero molti articoli di riviste per elencare ogni singolo prodotto. Infatti, sarebbe probabilmente più facile elencare ciò che Drag *non* offre attraverso il suo marchio. Dai grandi elementi come sedili e slip-on ai più piccoli dettagli, tra cui staffe di montaggio e bulloni, Drag offre praticamente tutto il necessario per costruire una moto, con l'eccezione del telaio e del motore vero e proprio.

Poiché questi sono prodotti propri di Drag, vuol dire che sono disponibili esclusivamente per i clienti europei attraverso Parts Europe. I rivenditori ottengono il vantaggio di avere un'incredibile gamma di prodotti disponibili con pochi clic, il che aiuta a mantenere gli scaffali riforniti e fa felici i clienti che non devono aspettare a lungo per sostituzioni o aggiornamenti.

Oltre a mantenere i suoi prodotti sempre disponibili e pronti per la spedizione, Drag aggiunge e aggiorna continuamente il suo catalogo. Nuovi design, nuovi allestimenti e persino nuove categorie di prodotti vengono sempre aggiunti alla lista degli articoli disponibili. Tutto viene confezionato in modo impeccabile per avere un bell'aspetto su uno scaffale, e le informazioni di facile lettura aiutano i rivenditori e i clienti a sapere esattamente cosa c'è dentro.

Una parola che appare spesso nei prodotti Drag è *premium*. I prodotti Drag Specialties Premium hanno un'adattabilità

e una finitura che eleva lo stile e le prestazioni di una moto. Articoli come gli ammortizzatori Drag Specialties Premium (n/s 1310-1205) vanno oltre la qualità OEM per dare ai clienti un vero vantaggio prestazionale.

Le pastiglie dei freni in metallo sinterizzato di Drag (n/s 1721-1366) sono sostituzioni OEM ideali, mentre le pastiglie in fibra aramidica organica (n/s 1720-0214) sono un'ottima scelta per i rotori lucidi o cromati. La maggior parte delle pastiglie sono approvate dal TÜV, quindi i clienti di Parts Europe possono sostituirle senza timore.

Drag Specialties rende facile dare a una moto un look personalizzato, con moltissimi stili di manubri, disegni di sedili, rivestimenti dei parafanghi, coperture cromate e altri elementi che aiutano il cliente a personalizzare la propria moto.

Ci sono molte parti su una moto che devono essere sostituite regolarmente, e Drag Specialties le ha tutte in magazzino e pronte all'uso. Olio, filtri dell'olio, filtri dell'aria, batterie, guarnizioni e componenti della frizione sono tra i molti articoli che si usano frequentemente.

I prodotti Drag Specialties includono più di semplici ricambi da mettere sulla moto. Lavorare sulle moto è più facile con gli utensili e i sollevatori Drag, e mantenere tutto pulito e brillante può essere realizzato con articoli come il detergente e lo sgrassatore per contatti di Drag. ■

» *Parlate con il vostro rappresentante di Parts Europe dei molti prodotti che sono disponibili in magazzino e pronti per la spedizione oggi. Potete trovare i prodotti Drag Specialties nel catalogo FatBook, OldBook e Tire & Service.*





## Riponi e vai

### Aggiornamenti per ATV e UTV

**I** guidatori di ATV e UTV vogliono sapere che possono fare i bagagli e partire senza preoccupazioni. Ciò significa che il veicolo deve essere affidabile, gli pneumatici e le ruote devono essere le scelte correttamente in funzione del terreno e, naturalmente, un adeguato spazio per riporre gli oggetti è un must.

Moose Utility Division ha le giuste combinazioni "ripioni e vai" per risolvere tutte queste cose per i piloti di ATV e UTV. Quando si tratta di riporre piccoli oggetti, i proprietari di Polaris RZR e Can-Am X3 troveranno particolarmente utili le sacche da portiera Moose Utility Division (n/s 3540-0073). Queste sacche da portiera sono un posto ideale per riporre piccoli oggetti che devono essere a portata di mano. Le sacche da portiera Polaris offrono un grande spazio portaoggetti con cerniera, mentre la versione Can-Am presenta una tasca grande e una piccola con cerniera. Una ginocchiera anteriore garantisce la comodità, e le sacche si montano facilmente attraverso i fori di serie della porta anteriore e i dispositivi di fissaggio sono inclusi.

E quando un veicolo è a pieno carico, non andrà lontano senza ricambi affidabili. Le cinghie Moose Utility Division performance plus (n/s 1142-0906) sono progettate per dare ai motociclisti fiducia assoluta nelle loro cinghie di trasmissione. L'azienda ha formulato mescole specifiche per ogni applicazione, e ogni cinghia ha un cavo aramidico per una maggiore resistenza e durata.

Attività impegnative e freni grandi richiedono le ruote giuste, e le ruote in acciaio Moose Utility Division (n/s 0231-0039) sono la soluzione più robusta per i piloti di ATV. Il design a scampanato di grandi dimensioni è ideale per gli ATV con freni a tamburo sovradimensionati. La struttura in acciaio della ruota è forte di per sé, ma un centro rinforzato aggiunge una durata ancora maggiore.

Oltre a un'ampia varietà di ruote, Moose Utility Division ha anche una gamma degli pneumatici conformi alle norme E-Mark e REACH per garantire che i piloti abbiano lo stile giusto per il terreno e il tipo di guida scelti. Dagli pneumatici fatti per il fango a quelli che possono gestire carichi pesanti, Moose Utility Division ha sempre una soluzione. E oggi ci sono più misure disponibili che mai.

Il pneumatico Switchback (n/s 0320-0843) è disponibile in sei nuove misure. Il design aggressivo del battistrada dello Switchback lo rende versatile per tutti i tipi di terreno, dal terreno fangoso all'hard pack e tutto ciò che sta in mezzo. Ora, con tutte le nuove misure disponibili, lo Switchback è versatile anche per tutti i tipi di veicoli.

Gli UTV più pesanti sul mercato ora hanno più opzioni grazie alle cinque dimensioni aggiuntive per lo pneumatico Rigid (n/s 0320-0934). La costruzione radiale a otto tele rende questi pneumatici estremamente robusti, e l'ampia impronta



Ruote in acciaio Moose Utility Division



Moose Utility Division ora ha cinque dimensioni aggiuntive per lo pneumatico Rigid, una buona notizia per quei clienti con UTV più grandi e pesanti.



Quando si tratta di riporre piccoli oggetti, i proprietari di Polaris RZR e Can-Am X3 troveranno particolarmente utili le sacche da portiera Moose Utility Division.

assicura una trazione eccezionale. Gli pneumatici rigidi sono resistenti alle forature, e gli ampi tasselli della spalla aggiungono protezione ai fianchi.

I terreni difficili non sono una sfida per gli pneumatici Insurgent di Moose Utility Division (n/s 0320-1045). Progettato per muoversi su sabbia, neve, fango e terreni rocciosi, l'Insurgent è realizzato con un profilo più piatto che fornisce più contatto con il terreno e una migliore trazione in curva. ■

» Parlate con il vostro rappresentante Parts Europe per conoscere gli ultimi prodotti della Moose Utility Division e trovate tutto nel catalogo ATV & UTV.



# Storia del manubrio

## Manubri con un curriculum da competizione

**N**el 1999, WRP irrompe sulla scena all'EICMA con la serie di manubri off-road Grand Prix. Un anno dopo, Joel Smets dominava il Campionato del Mondo FIM 500cc su una KTM equipaggiata con manubri WRP Taper-X, consolidando la fama di WRP quale fornitore di tutto rispetto per le competizioni fuoristrada.

Oggi, Parts Europe offre l'ultima versione del manubrio Taper-X (n/s 0601-1587) nonché il manubrio maggiorato Pro-Bar (n/s 0601-1599). Questi manubri premium della serie Grand Prix sono caratterizzati da un design conico del manubrio, dando ai piloti una posizione comoda sulla moto e assicurando allo stesso tempo resistenza e durata. Una barra trasversale aggiunge forza e allo stesso tempo dà al manubrio abbastanza flessibilità. E, come c'era da aspettarsi, ogni manubrio viene fornito con un cuscinetto trasversale WRP.

Ogni manubrio Taper-X e Pro-Bar è prodotto in Italia, dove ha sede WRP. La lega di alluminio 7075-T6, forte e leggera, utilizzata per costruire i manubri, è solo una parte della qualità che entra nella realizzazione di ogni manubrio. Il metodo di costruzione è altrettanto importante quanto i materiali utilizzati, e WRP utilizza le ultime tecnologie di trattamento termico e di lavorazione per produrre prodotti di qualità superiore.

Dalla loro introduzione, molti motociclisti professionisti hanno contribuito al continuo sviluppo dei manubri Taper-X. Piloti come Smets, Romain Febvre, Andrea Bartolini, Chicco Chiodi e Eddy Seel hanno passato ore a testare e a fornire feedback.

WRP ha anche continuato ad essere attiva nelle corse. In Europa, i manubri WRP hanno fatto la parte del leone nei campionati di motocross, enduro e Supercross. Negli Stati Uniti, WRP è ben rappresentata sia nel Supercross AMA che nel motocross. ■

» Scoprite di più sui manubri Grand Prix Series di WRP dal vostro rappresentante Parts Europe e consultando il catalogo Off-Road.



Parts Europe è il vostro fornitore dei manubri maggiorati Taper-X e Pro-Bar di WRP.

[windtrading@windtrading.it](mailto:windtrading@windtrading.it)



THE WINNING HISTORY...







## Guida ribassata, minori sollecitazioni

Un kit di ribassamento prodotto per una maggiore comodità



I kit di ribassamento di Müller Motorcycle per una serie di modelli Harley-Davidson forniscono fino a 40 mm di ribassamento.

**I**l team di Müller Motorcycle crede che i ricambi aftermarket per Harley-Davidson debbano essere di alta qualità e alte prestazioni, ma anche poco stressanti quando si tratta di installazione. I kit di ribassamento e il compressore di molle dell'azienda sono ottimi esempi di questo mix di prestazioni e convenienza.

Müller Motorcycle produce kit di ribassamento per una gamma di modelli Harley che copre più di 30 anni. Ogni kit fornisce fino a 40 mm di ribassamento. Grazie alla regolazione continua, un guidatore può scegliere esattamente quanto in basso vuole andare tra l'aspetto di serie e l'impressione

aspetto dovuto a un abbassamento di 40 mm. I kit sono progettati per essere facili da installare, senza bisogno di cambiare il cuscinetto ad aghi originale, accorciare l'asta filettata o qualsiasi altra modifica significativa.

I kit di abbassamento ora includono la certificazione ABE, il che significa che non c'è più bisogno di registrare la parte con TÜV, DEKRA o organizzazioni simili.

Progettare il kit di abbassamento per i modelli Milwaukee-Eight (n/s 1304-0966) è stata una grande sfida. La piattaforma completamente nuova ha richiesto un design del kit di abbassamento completamente nuovo. Müller Motorcycle ha creato con successo un nuovo kit di abbassamento che continua ad offrire alte prestazioni e basse sollecitazioni.

Queste minori sollecitazioni sono ottenute in parte con l'utensile di compressione delle molle Müller Motorcycle (n/s 3805-0205). Piccolo ma incredibilmente comodo, il compressore di molle si fissa all'ammortizzatore per rendere l'installazione facile e veloce. È stato progettato per tutti i modelli di Softail Milwaukee-Eight, ma grazie a un anello adattatore può essere montato anche sui modelli Evo e Twin Cam. ■

» Parlate con il vostro rappresentante Parts Europe per saperne di più su Müller Motorcycle e controlla la gamma completa del marchio nel FatBook.

**GET LOW**  
**NEW: WITH ABE!**

**MÜLLER MOTORCYCLE AG**

**The smartest way to get low**  
 Müller lowering kit for Milwaukee Eight® models

**TAKE THE ORIGINAL**

from the inventor of the adjustable lowering kits

- continuously variable lowering up to 40mm
- including friction bearing
- can be installed without shortening the threaded rod
- application for utility models
- NEW: including ABE! No registration necessary

**INFO**

We offer also lowering kits for Evo® & Twin-Cam®. All infos about our lowering kits and other products on our website:

**www.m-motorcycle.com**

PSR

# Adattarsi e migliorare

## Parti e accessori di alta qualità

RICAMBI E ACCESSORI

Una strategia che molte aziende in tutto il mondo hanno seguito negli sforzi per sopravvivere alla pandemia di COVID-19 è stata quella di ridurre le spese di produzione e promozione dove e quando possibile. PSR-USA ha fatto esattamente il contrario, approfittando del rallentamento economico per espandere effettivamente le sue capacità di produzione in America.

La crescita dell'azienda ha incluso l'aggiunta di quattro nuove macchine CNC Haas al suo stabilimento negli Stati Uniti, con altre due macchine che verranno attivate all'inizio del 2022. L'espansione ha portato al completamento degli stabilimenti oltremare esistenti, aiutando PSR-USA a creare un catalogo ampliato per i rivenditori di Parts Europe.

L'aggiunta delle sei macchine CNC Haas aumenta i numeri di produzione della PSR dei suoi componenti principali. Questi includono i prodotti preferiti quali le leve a mano regolabili (n/s 0610-2045) per i sempre popolari V-Twin e i mercati delle moto sportive; i kit di regolazione dell'altezza di guida del leveraggio posteriore (n/s 1304-0732) per le moto dual-sport, off-road/enduro e motocross; i cavalletti regolabili dual-sport (n/s 0510-0342) con una lunghezza regolabile fino a 38,1 mm per le moto off-road e i tendicatena a camme (n/s 0925-1262) per una vasta gamma di motociclette.

Una cosa non è cambiata - gli articoli PSR-USA rimangono costruiti con metalli e leghe di alta qualità per creare prodotti di qualità per i clienti di tutto il mondo. Per esempio, i kit di collegamento sono realizzati in alluminio 6061 forgiato, forte ma leggero. Le leve a mano in alluminio sono rifinite in lega naturale, nera o in colori accattivanti in applicazioni verniciate a polvere o anodizzate. ■

» *Ottenete maggiori dettagli sui prodotti PSR dal vostro rappresentante Parts Europe e nei cataloghi FatBook, Off-Road e Street.*



PSR

Dualsport Kickstand



Luggage Rack

Dualsport Mirror



Denali Mirror



Cam Chain Tensioner

PARTS  
UNLIMITED

PSR-USA.COM

PARTS  
EUROPE



## V-Twin Adventure

### Un nuovo slip-on per la Pan America 1250

**L**a nuovissima Pan America 1250 di Harley-Davidson sta arrivando in Europa, e a seguire arriva dall'America una serie di nuovi ed interessanti ricambi aftermarket. Tra i componenti di performance imbullonati c'è il nuovo scarico in acciaio inossidabile slip-on Hi-Output 450 di Vance & Hines (n/s 1801-1492) che ora è offerto attraverso Parts Europe.

CNC. L'intero gruppo è dotato di acciaio inossidabile 304 di alta qualità con una finitura spazzolata e giunzioni precise saldate a TIG. Tutto l'Hi-Output 450 è prodotto nella fabbrica V&H a Santa Fe Springs, California, USA.

Non tutto lo sviluppo è stato condotto nell'impianto di Santa Fe Springs. Ulteriori test sono stati condotti all'aperto in uno speciale campo di prova off-road allestito nel deserto della California da Rawhide Adventures,

forse la più nota scuola di moto Adventure d'America. L'obiettivo di V&H era quello di abbinare le linee eleganti dell'Hi-Output con un'ergonomia adatta a una guida per tutto il giorno e per lunghe distanze, sia su strada che fuori strada.

Un'attenzione particolare è stata prestata all'instradamento del sistema di scarico per consentire lo spazio per le borse e le valigie, e fornire ulteriore spazio per lo stivale del guidatore. Per fare questo, gli ingegneri di Vance & Hines hanno sviluppato uno scudo termico in acciaio inossidabile aderente e più leggero che impedisce allo stivale del guidatore di entrare in contatto con il tubo di scarico. Il nuovo e particolarmente elegante scudo termico nero rivestito in ceramica limita anche il calore dello scarico dall'irradiazione allo stivale del pilota.

Il nuovo Vance & Hines 450 Hi-Output si adatta sia alla Pan America 1250 standard che alla sua compagna di scuderia, la Pan America 1250 Special. ■

» Parlate con il vostro rappresentante Parts Europe per ulteriori dettagli, e troverete maggiori informazioni sul FatBook.



Il nuovo Adventure Hi-Output 450 slip-on di Vance & Hines è costruito specificamente per entrambi i modelli Pan America 1250 di Harley-Davidson e offre una spinta in potenza e coppia per le nuove moto Adventure.

Anche se il nuovissimo motore V-Twin Revolution Max 1250 della Pan America è stato testato al dyno fino a 150 cavalli, questo dato viene facilmente aumentato di altri cinque cavalli semplicemente attaccando il canestro a gradini Hi-Output 450 al tubo della testata di serie. C'è anche un guadagno di 6,8 Nm (5 ft-lbs) di coppia - un ampio intervallo di coppia è qualcosa che ogni guidatore amante dell'avventura desidera e ben conosce.

Oltre ad aumentare la potenza complessiva del motore da 1250cc, l'Hi-Output 450 aiuta a eliminare 2,7 kg (6 libbre) dal peso complessivo della moto. Gli ingegneri di V&H hanno passato ore e ore sul dinamometro perfezionando la curva di potenza dell'Hi-Output per creare un livello di soppressione del rumore attraverso un design unico e preciso del deflettore. La nota di scarico risultante è quella che l'azienda descrive come un "rombo audace".

Il design complessivo dell'Hi-Output 450 è basato su un megafono slip-on a gradini da 4½ pollici che include un tappo finale in billet lavorato a

**L'Hi-Output 450 è stato progettato per essere compatibile con le borse OEM della Pan America 1250 Special.**



## ICON

### CASCO AIRFRAME PRO

- » Aumento dell'angolo di attacco progettato per mantenere la visibilità e la stabilità
- » Forma compressa e compatta
- » La linea del collo scolpita evita l'interferenza della giacca o del vestito
- » Guscio composito in fibra di carbonio, Dyneema® e fibra di vetro per una maggiore resistenza
- » Le porte di aspirazione e sfogo sovradimensionate fanno uscire l'aria calda e aiutano a prevenire l'appannamento
- » Il deflettore del respiro stampato e rimovibile riduce l'appannamento della visiera scudo
- » Visiera Icon Optics™
- » Sistema di bloccaggio sicuro della visiera Prolock™
- » Nove prese d'aria e cinque di sfogo
- » Spoiler posteriore per ridurre lo scuotimento del casco
- » Interno traspirante Hydradry™ completamente rimovibile
- » Rubanone è una vernice gommata a finitura opaca sviluppata per abbinarsi al vostro abbigliamento da moto
- » La struttura ha una finitura a trama ambra naked che è stata rivestita con una densa vernice trasparente lucida
- » Parti di ricambio del casco e accessori venduti separatamente
- » All World Standard soddisfa o supera i seguenti requisiti: Standard di sicurezza e test DOT FMVSS 218 (USA), ECE 22-05 (Europa), SAI AS1698 (Australia) e SG (Giappone)

NOTA BENE: Non viene spedito con adesivi di certificazione SAI o SG a meno che non sia stato acquistato da un rivenditore autorizzato in quel paese.

TAGLIA	ROSSO CARBONIO
XS	0101-14012
S	0101-14013
M	0101-14014
L	0101-14015
XL	0101-14016
2X	0101-14017
3X	0101-14018



## Z1R

### CASCO RISE

- » Struttura del guscio in policarbonato stampato a iniezione
- » La fodera in EPS a doppia densità fornisce un assorbimento più progressivo degli impatti
- » Fodera del casco e cuscinetto per le guance rimovibili in poliesteri traspirante
- » Le doppie prese d'aria di scarico sulla fronte e sul retro aumentano il flusso d'aria di raffreddamento
- » Paradenti a flusso aperto con inserto in maglia di alluminio
- » Parti di ricambio del casco e accessori venduti separatamente
- » Certificato ECE 22.05

TAGLIA	ROSA/BLU	BLU/GIALLO ALTA VIS	ROSSO/GRIGIO
XS	0110-7184	0110-7192	0110-7208
S	0110-7185	0110-7193	0110-7209
M	0110-7186	0110-7194	0110-7210
L	0110-7187	0110-7195	0110-7211
XL	0110-7188	0110-7196	0110-7212
2X	0110-7189	0110-7197	0110-7213





## DRAG SPECIALTIES

### KIT DI PISTONI DI RICAMBIO

- » Struttura in lega di alluminio fuso di qualità OEM
- » Alcuni modelli sono dotati di pistoni con un rivestimento che ne prolunga la vita, riduce l'attrito e permette di raffreddare i motori
- » Ideale per la sostituzione di OEM
- » Economici con grandi prestazioni, tutto in un unico pacchetto
- » Disponibili in vari rapporti di compressione
- » I kit includono due pistoni, perni del polso e anelli di sicurezza
- » Accetta gli anelli OEM o Hastings (da ordinare separatamente)

COD. ART.	DESCRIZIONE
PER MOTORI 17-21 M-EIGHT DA 114" (PISTONI RIVESTITI, RAPPORTO DI COMPRESSIONE 10,5:1; ALESAGGIO 4,000")	
0911-0053	Std.
0911-0054	+0,005"
0911-0055	+0,010"
0911-0056	+0,020"



### COPERTURE PER CAMME

- » Struttura in alluminio pressofuso
- » Accetta le coperture stile OEM
- » Include la guarnizione; utilizza la ferramenta di montaggio OEM

COD. ART.	DESCRIZIONE
PER I MODELLI 17-21 M-EIGHT (SOSTITUISCE L'OEM N. 25700367)	
0940-1991	Cromo
0940-1992	Nero opaco



### FRIZIONE MOTORINO D'AVVIAMENTO

- » Componenti di alta qualità per riparare i guasti comuni dei motorini di avviamento OEM delle Harley
  - » La frizione con cuscinetti e molla è disponibile per la maggior parte dei modelli;
- COD. ART. 2110-0319 include cuscinetti e pignone

COD. ART.	DESCRIZIONE
2110-1100	Per 17-21 M-Eight



### STATORI DELL'ALTERNATORE

- » Soddisfa o supera le specifiche OEM
- » Costruzione precisa per anni di servizio

COD. ART.	DESCRIZIONE
2112-1515	Per i modelli FXS/FXST/FLS/FLST/FXD/FXDWG 08-17; sostituisce L'OEM N. 30017-08

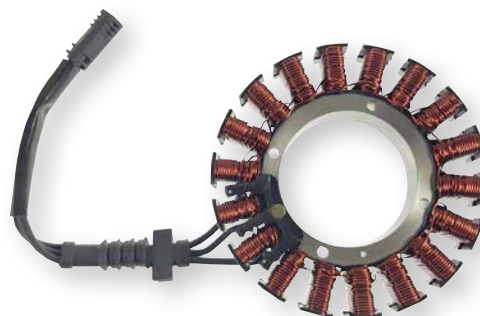

## TREAD DOCTOR

### STRUMENTO DA TAGLIO TREAD DOCTOR KNOBBY™

- » Ricostruite lo pneumatico anteriore o posteriore prima di metterne uno nuovo
- » Utilizzate una lama da taglio in carburo riscaldata appositamente progettata per rifinire lo pneumatico
- » Facile fai-da-te; basta collegarlo e iniziare a tagliare
- » Si riaffila facilmente per anni di durata
- » Il kit Sniper opzionale permette di creare fino a 6,4 mm (1/4") di scanalatura nella superficie del pneumatico per modelli personalizzati ottimali

DESCRIZIONE	N. ART.
Utensile per pneumatici Tread doctor con kit Sniper	3810-0122
Lame di ricambio per Sniper (conf. da 12)	3810-0123
Punta dell'utensile Sniper per l'utensile per taglio dei nodi Thread Doctor	3810-0058

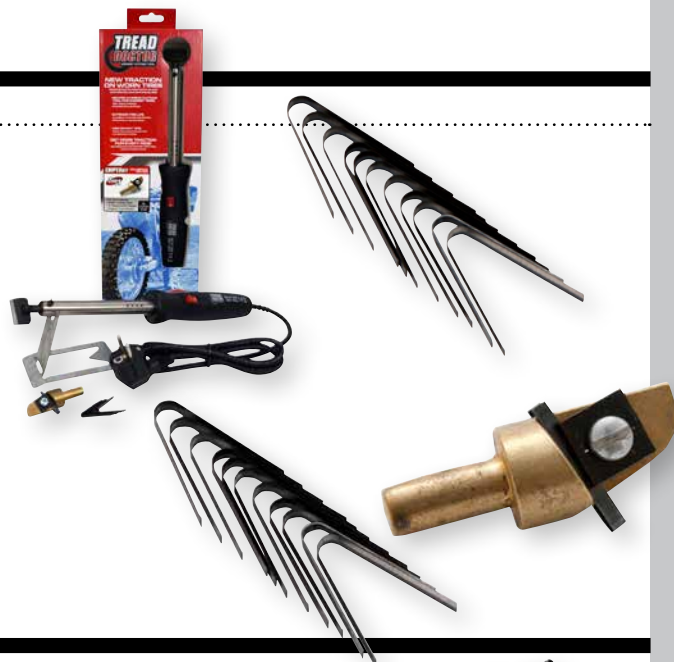

## VANCE & HINES

### SILENZIATORE UPSWEEP SLIP-ON PER HONDA REBEL 1100 21

- » Acciaio dolce con finitura in ceramica nera opaca
- » Silenziatore a cono rastremato e tappo finale stile Eliminator
- » Deflettore perforato con rivestimento in fibra di vetro
- » Stemma rivettato inciso al laser
- » Istruzioni e ferramenta di montaggio inclusi

N. ART.	1811-4141
---------	-----------



## MOOSE RACING

### CUSCINI TAGLIATI SU MISURA PER MARMITTE AFTERMARKET

- » Progettati per coprire tutti i silenziatori con diametro del nucleo tra 44,5 mm-57,2 mm (1,75"-2,25") e circonferenze del guscio tra 30,5 cm (12") e 34,5 cm (13,5")
- » Misurare la distanza intorno all'esterno del guscio della marmitta per determinare la sua circonferenza
- » Offrire una densità di copertura costante
- » Dimezza il tempo di installazione
- » 25% più leggero della copertura di serie
- » Dura 5-10 volte di più della copertura del tappetino in fibra di vetro
- » Involucro esterno in fibra rivestita di carbonio, che rimane intatto per la rimozione del pezzo usato

LUNGHEZZA DEL CUSCINO	N. ART.
2 TEMPI (2T)	
32,5 cm (13")	1860-2222
40,5 cm (16")	1860-2223
4 TEMPI (4T)	
38 cm (15")	1860-1720
48,5 cm (19")	1860-1721



## KMC

### CATENE DELLA CAMMA

- » Maglie trattate termicamente
- » Elevata resistenza alla fatica e elevata resistenza all'allungamento
- » Basso rumore di funzionamento
- » Disponibili in un'ampia gamma di lunghezze per la maggior parte dei modelli popolari di moto e scooter da strada





## REGINA

### 525 CATENA DI RESISTENZA AD ALTE PRESTAZIONI (HPE)

- » Rivoluzionaria e innovativa catena a Z-ring
- » Boccole e rulli rivestiti in ta-C (carbonio tetraedrico amorfo) per durezza e basso coefficiente di attrito
- » Elimina la necessità di lubrificazione periodica
- » La catena non richiede pignoni con rivestimenti speciali; funziona con tutti i tipi di pignone

DESCRIZIONE	N. ART.
110 maglie	1224-0226
112 maglie	1224-0227
114 maglie	1224-0228
116 maglie	1224-0229
118 maglie	1224-0230
120 maglie	1224-0231
122 maglie	1224-0232
124 maglie	1224-0233
Maglia di collegamento tipo a rivetto	1225-0745



## FRENI DP

### PASTIGLIE PER FRENI XC-PRO MOUNTAIN BIKE

- » Pastiglie per freni a disco in metallo sinterizzato
- » Progettate per offrire una superba potenza frenante e una lunga durata
- » Frenata superiore anche in condizioni meteorologiche avverse
- » Praticamente nessuna differenza tra le prestazioni di frenata sull'asciutto e sul bagnato
- » Ultra resistente alla contaminazione del liquido dei freni
- » Ideale per i motociclisti di motocross e trial

ADATTE AL MODELLO	N. ART.
SHIMANO	
Deore XT (pinza a 4 pistoni)	1721-2994
MT420	1721-2994
SLX-7120	1721-2994
TEKTRO	
M745 Orion	1721-2994
TRP	
HD E842	1721-2994



## WERA

### SET DI ADATTATORI QUADRATI

- » Con blocco a sfera per una connessione sicura
- » In acciaio al cromo vanadio, adatto a carichi elevati
- » Punta a testa quadrata con attacco esterno quadrato
- » Zigrinatura all'estremità inferiore per una buona presa quando si opera manualmente
- » Il set di 6 pezzi comprende una punta quadrata da 1/4" con un attacco da 3/8", una punta quadrata da 1/4" con un attacco da 1/2", una punta quadrata da 3/8" con un attacco da 1/4", una punta quadrata da 3/8" con un attacco da 1/2", una punta quadrata da 1/2" con un attacco da 3/8" e una cinghia in tessuto con sistema "twist lock".

N. ART.	3812-0698
---------	-----------



# MAKE YOUR MARK.



6.5" Spoiler Windshield, Smoke, on  
@sassy\_pantss' 2016 Ultra Limited

MADE IN MEMPHIS | #ShadyMark

SHOWN: 6.5", SMOKE, SPOILER WINDSHIELD FOR 2014 AND UP FLH FAIRINGS 2350-0239

**PARTS**  
**EUROPE**

**Memphis**  
**SHADES**  
MOTORCYCLE FAIRINGS & WINDSHIELDS

memphisshades.com



# 2022 FatBook™

## Cover Bike

2018 H-D Road Glide

Customized by DD Custom Cycle

**ARLEN NESS:** Knurled Shift Peg,  
10-Gauge Lifter Block Covers

**CUSTOM DYNAMICS:** TruBeam Headlight  
Assembly, ProBeam Front Turn Signals

**DRAG SPECIALTIES:** Vented Pop-up Gas Cap,  
Black Nylon Brake Line

**DRAG SPECIALTIES SEATS:** EZ-On Mount  
Solo Seat for Yaffe Razor Back Tank

**HOGTUNES:** Front Speaker  
Grilles, Speaker Lid Kit  
w/o Speakers

**KLOCK WERKS:**  
6" Sport Flare Windshield,  
The-One Rear Fender,  
License Plate  
Frame w/light

**PAUL YAFFE'S  
BAGGER NATION:** Razor  
Back Stretched Fuel Tank  
Kit, Fairing Support Bar,  
Lightning Boltz Red LEDs

**PERFORMANCE MACHINE:**  
Revolution Front & Rear Wheels, Contrast Cut  
Fork Leg Kit, Slider Covers, Cam Cover &  
Saddlebag Hinge Covers, Vision Transmission  
Top Cover, Derby Cover & Grips w/LED Turn Signals, Scallop  
Horn Cover, Rocker Box Covers & Windshield Trim, Radial Clutch  
Master Cylinder, Mid Controls, Brake Calipers, Front & Rear Brake Rotors

**PIRELLI:** Night Dragon Front & Rear Tires

**THRASHIN SUPPLY:** Militant Footpegs, P-54 Slim Footpegs

**TRASK PERFORMANCE:** Rake Chin Spoiler, Billet Swingarm Kit, Assault High-Flow  
Air Cleaner, Big Sexy 2-into-1 Exhaust System\*, Assault Risers w/clamps



Check out more details on this bike at various rallies and events throughout the year; or log onto [dragspecialties.com/bike-builds](https://dragspecialties.com/bike-builds) to view the complete parts list.

**PARTS  
EUROPE**

[partseurope.eu](https://partseurope.eu)

FROM OUR GARAGE TO YOURS

**DRAG  
Specialties**

[dragspecialties.eu](https://dragspecialties.eu)